

さがみはら ロボット企業

GUIDE BOOK 2020-2021

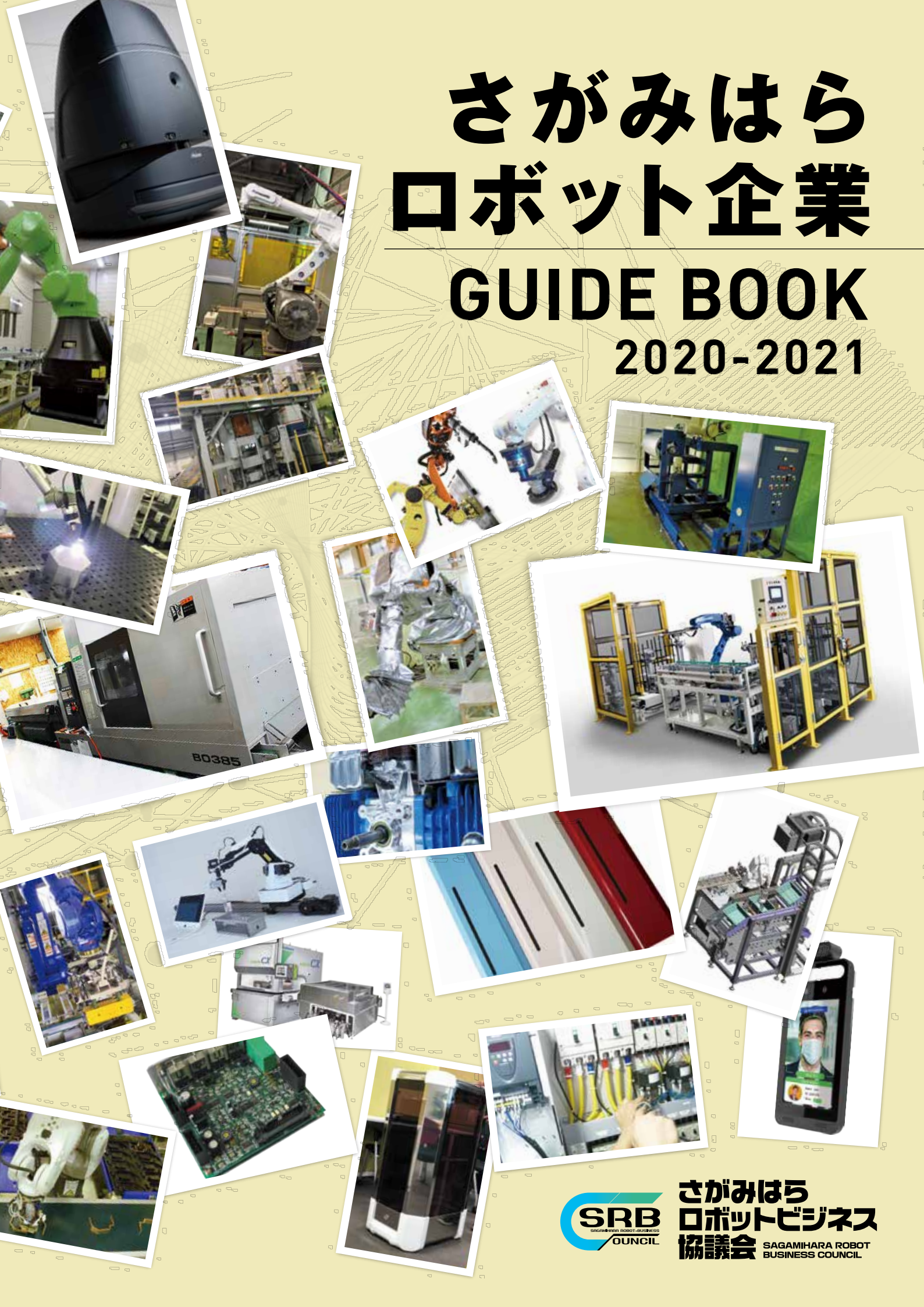

さがみはら
ロボットビジネス
協議会 SAGAMIHARA ROBOT
BUSINESS COUNCIL

メイド・イン・さがみはらが拓く

軍都から工業都市へ

戦前、軍事都市として時代の脚光を浴びた相模原。

当時の軍都計画で整備された国道16号をはじめとする道路網などは、その後半世紀にわたって相模原の発展を支える礎となります。

戦後はその固い地盤、広大な土地を活かした工業都市化が図られ、大規模工業団地の建設や積極的な大企業の誘致が進み、関連企業の集積も飛躍的に増加、電気機械や金属製品を中心に全国有数の内陸工業都市へと発展を遂げました。

現在は東京都心や横浜をはじめ、幅広い圏域との充実した交通網を背景に、日本を代表する企業の基幹工場や研究施設が多く立地するなど、首都圏の経済を支える生産・研究拠点として着実な発展を続けています。

時代をリードする相模原市

相模原市は、今や人口72万人、活力ある産業と豊かな自然を兼ね備えた政令指定都市として、多くの人や企業に選ばれる広域交流拠点となりました。

今後も圏央道のインターチェンジ開設に伴う周辺地区の産業集積、2027年予定のリニア中央新幹線の開業、また、在日米軍基地の一部返還などによる中心市街地の整備や、小田急多摩線の市内への延伸の実現化に向けた取組などが予定され、50年先、100年先を見据えた大規模プロジェクトが進行しています。

「介護から宇宙まで」ものづくりの最先端を

これからも、ものづくりが日本経済を牽引する柱になることは間違いありません。

相模原には独創性に富んだ唯一の技術で活躍する中小企業や、真似のできない高度技術が集積する数々の工業団地、さらに宇宙科学の研究拠点である宇宙航空研究開発機構（JAXA）も存在し、ものづくり技術において高いポテンシャルが秘められています。

長い歴史の中で培われた相模原のものづくり企業が「さがみロボット産業特区」の追い風を受けながら、介護ロボットから宇宙産業まで、新時代のロボットビジネスを切り拓きます。

▼ 会長挨拶



さがみはら
ロボットビジネス協議会
会長 金沢 勇

センサーやネットワーク技術、AIなどの目覚ましい進歩によって、近年あらゆるものが「ロボット」として認識されるようになってきました。自動車や生活家電、居住施設までが広義的にロボットとして捉えられるようになり、ロボットの活躍の場は従来の産業用ロボットとしての製造現場から、日常生活などで利用される生活支援ロボットまで、幅広い分野で利用されております。更に、新型コロナウイルス感染拡大を機に非対面化が進むなど、新しい生活様式を取り入れながらロボットの活躍する場が更に増えると予想されます。

日本では、「IoT・AI・ロボット」が様々な形で社会と繋がる「Society5.0」の実現に向け、国を挙げて、様々な角度から大学や企業と連携した社会実装に力を入れています。

こうした動きに伴い、もはやロボット市場は地域の小規模・中小企業においても、ビジネス参入できる領域となっております。ロボットそのものや要素技術、部品の開発、Slerとしてのロボット運用、さらにロボットを活用した事業への付加価値の向上など、ロボット分野で見込まれる新ビジネスは、今後さらに拡大していくことでしょう。

さがみはらロボットビジネス協議会は2014年、相模原市に所在する小規模・中小企業のロボット市場へのビジネス参入支援を目的に設置され、今年で7年目を迎えました。市内企業その他、大学や金融機関、行政、支援機関が一体となって普及、啓蒙、研究開発、導入支援等に取り組んでいます。2019年には協議会に所属する会員同士の協業を促進する分科会「ロボットビジネス推進コンソーシアム」を設置し活性化に努めています。

相模原はもともと「内陸工業都市」として長い間積み重ねられてきた確かな技術を持つ企業が多く集積する地域があり、「ものづくり」という視点から、ロボットビジネスを通じた社会への新たな価値創造を実践していければと存じます。

本ガイドブックでは、相模原市の優れた技術を持つ企業47社が掲載されております。私共との協業を通じて、皆様の新たなロボットビジネスの発想や事業化に貢献できれば幸いです。

ロボットイノベーション



さがみはらロボットビジネス協議会

SAGAMIHARA ROBOT BUSINESS COUNCIL

〈さがみはらロボットビジネス協議会とは〉

中小企業、大学等研究機関、金融機関、行政や支援機関で連携し、ロボットビジネス推進のための地域のプラットフォームとして、2014年に設立。各種事業の実施や調査研究などによって、ロボット産業の振興やビジネス支援に取り組んでいます。

〈主な取組み〉

▶中小企業魅力PR事業

展示会への出展支援（共同出展など）や市内中小企業の技術PRのためのガイドブックを作成し、市内中小製造業の魅力を発信しています。

▶ロボット技術高度化事業

産産連携・産学連携による研究開発や実証実験等を支援しています。

▶ネットワーク形成事業

企業、大学、行政や各支援機関による「さがみはらロボットビジネス協議会」の運営や、情報共有のためのネットワークの構築を目的にセミナー、交流会等を開催しています。

〈組織〉

▶運営委員会…本会事業企画立案、本市ロボット事業の評価

▶ロボットビジネスネットワーク…一般会員

▶ロボットビジネス推進コンソーシアム…協業促進のための分科会

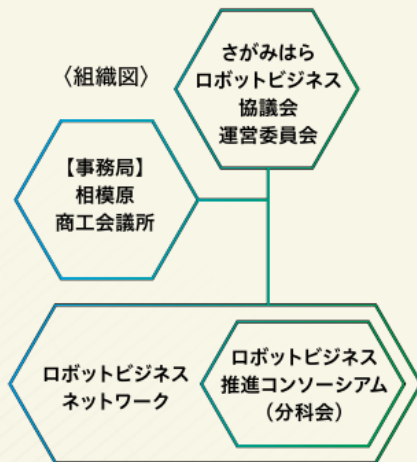

さがみはらロボットビジネス協議会 参画企業の連携事例

電気×メカ×ソフト＝ドライ式掃除ロボット

清掃業者のニーズを基に各々得意分野の異なるロボット企業3社が連携し開発したドライ式掃除ロボット。安全に自律走行が可能で、カーペットはもちろんタイル床などの不整地におけるバキューム清掃作業の生産性向上に貢献することを目的に開発、実用化を目指しています。

《構成企業》(株)キャロットシステムズ、(株)F-Design、(株)クフウシヤ



ソフト×基盤×大学＝屋外型自動走行ロボット

屋外作業の自動化ニーズの高まりを受け、産学連携にて屋外型自動走行ロボットを開発。高精度位置情報を取得するRTK測位を採用し、様々な人手作業をロボットで代替することを目指しています。RTK測位、設計、アルゴリズムを大学が担い、ソフト、クラウド機能、電気設計、基盤制作を民間企業が担っています。

《構成企業》(株)メディアロボテック、(株)ビット・トレード・ワン



メカ×加工×ソフト＝ロボット教育事業

将来のロボット操作に関わる人材の創出・育成を目的に、ロボット企業3社が連携し(株)ジャパンロボティクスを設立。

相模原市内小学生親子を対象としたロボットプログラミング講座は毎回好評を博しています。

《構成企業》(株)MEMOテクノス、(株)双葉工業、(株)クフウシヤ



分科会活動 ロボットビジネス推進コンソーシアム

「ロボットビジネス推進コンソーシアム」は、協議会会員同士の連携の活性化を目的に組織されました。企業が保有する案件（ニーズ・シーズ）を共有し、協力者を募るため、案件の持ち込み状況に応じてミーティングを開催しています。このミーティングでは、市外企業であっても試作品開発の依頼や外注先・協業企業の探索についてご提案することが可能です。ご興味ありましたら、さがみはらロボットビジネス協議会の事務局あてにご連絡ください。



事務局/相模原商工会議所 TEL: 042-753-8136
HP: <https://www.sagamihara-srbc.com/>

Mail: sinkou@sagamihara-cci.or.jp

※掲載企業への個別相談は企業ページ記載の連絡先に直接ご連絡ください。

※相模原市からの業務委託により事務局を運営しています。

掲載企業 (50音順)

企業名

得意とする分野

掲載ページ

01 愛知産業(株)		P06
02 有井工業(株)		P07
03 アルマック(株)		P08
04 永進テクノ(株)		P09
05 (有)NDSエンジニアリング		P10
06 榎本機工(株)		P11
07 (株)F-Design		P12
08 (株)オーエイ		P13
09 大沢工業(株)		P14
10 オーセンテック(株)		P15
11 (株)キャロットシステムズ		P16
12 (株)クフウシャ		P17
13 (株)クロスメディア		P18
14 (有)河野製作所		P19
15 (株)コスモシステム		P20
16 コバヤシ精密工業		P21
17 コロンパス精機(株)		P22
18 サーボテクノ(株)		P23
19 (株)サンエイ電機		P24
20 三立工業(株)		P25
21 JET(株)		P26
22 (株)シグマ工業		P27
23 (有)鈴徳工業		P28
24 ステラ技研(株)		P29
25 (株)相菱エンジニアリング		P30
26 (株)ティアイティ		P31
27 (株)テーエムシー		P32
28 (有)テレビジネス		P33
29 (有)中村電機		P34
30 日本サポートシステム(株)		P35
31 日本電子工業(株)		P36
32 (株)ハイスポット		P37
33 (株)ビット・トレード・ワン		P38
34 (株)FORT		P39
35 富士機工(株)		P40
36 扶桑精工(株)		P41
37 芙蓉実業(株) 相模原事業所		P42
38 星工業(株)		P43
39 マイクロテック・ラボラトリー(株)		P44
40 (株)マイクロボ		P45
41 (株)ミナミ工機		P46
42 (株)メディアロボテック		P47
43 (株)MEMOテクノス		P48
44 ユタカ精工(株)		P49
45 (株)ユニテックス		P50
46 (株)ライト		P51
47 (株)リガルジョイント		P52
48 レボックス(株)		P53

中央自動車道

JR 中央本線

高尾山 IC

相模原 IC

圏央道・
さがみ縦貫道

Sagamihara Robot Companies

さがみはら ロボット企業 MAP 2020-2021

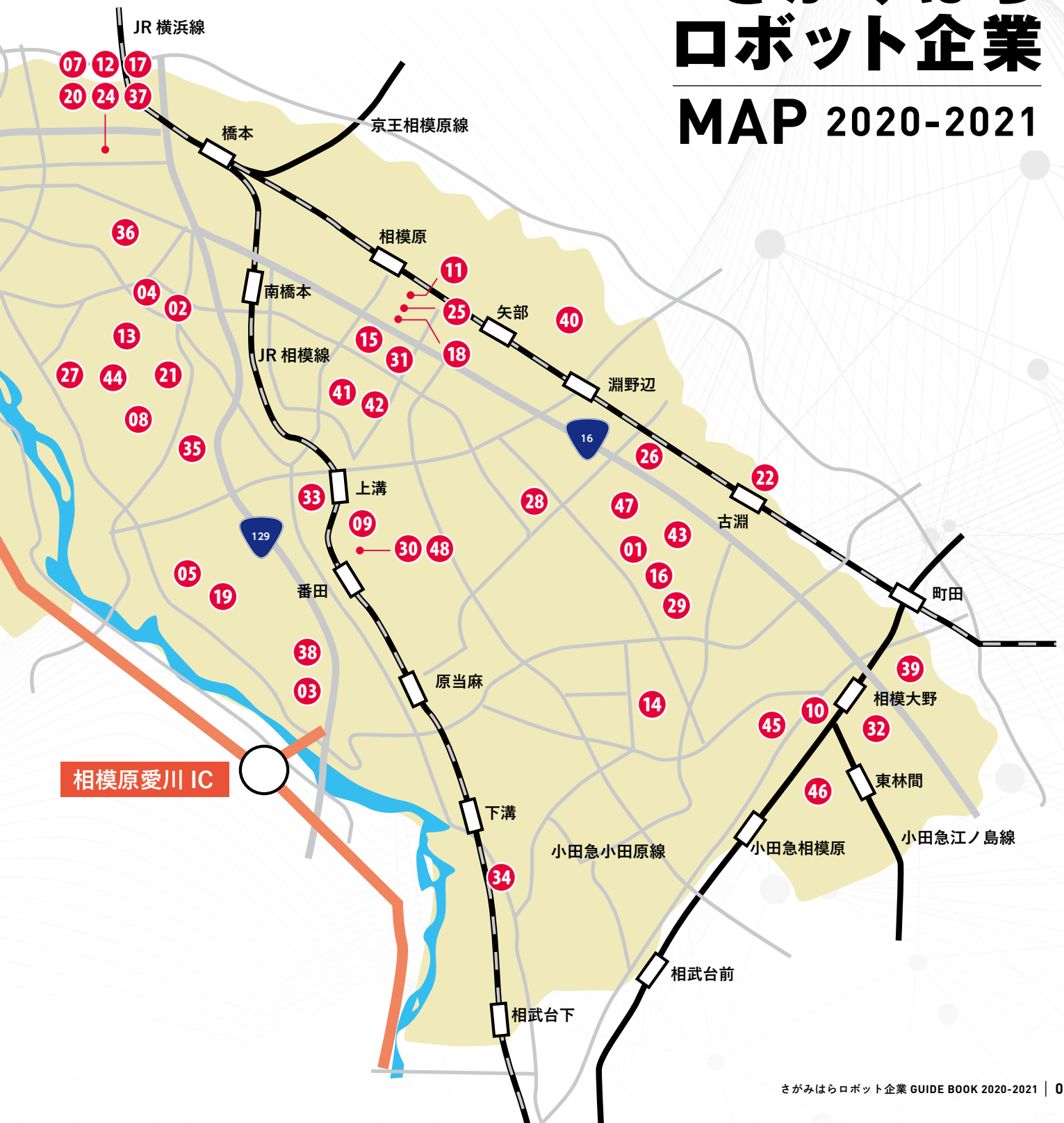

掲載企業の関連分野

記載内容は各企業の自己申告によるものです。

分野 具体例	設計							製造				組み立て		ソフトウェア		IoT・AI	通信	デザイン	その他			ライセンス取得状況 ISO/IEC/JAR/JQA等						
	自動化構想	産業設備	精密機械	電気	PLC	PLD	画像処理 その他	金属加工(切削)	金属加工(板金)	樹脂加工	その他	機械	電気	その他	PC制御	RaspberryPi等	ROS等	IoT	AI	近距離(ロボット内部)	中・遠距離(外部)		プロダクトデザイン	グラフィックデザイン	ロボットプロテクター	情報処理	工業系商材サプライヤー	ティーチング
01 P06	愛知産業(株)	1	2	○	○	○	3				○	○		○		○			○					○		○		○
02 P07	有井工業(株)	○	○	○	1	○		○	○	○	○	2																
03 P08	アルマック(株)	1	2	○	○	○	○	○	○	○	○	○		○					○								3	
04 P09	永進テクノ(株)	1									2	3																○
05 P10	(有)NDSエンジニアリング	1	2	○	3	○	○	○			○	○		○					○							○		
06 P11	榎本機工(株)	3		2							1																	
07 P12	(株)F-Design	○	○	○	○	3		1		○	○	○		○								2	○				○	
08 P13	(株)オーエイ							1		2	○																	○
09 P14	大沢工業(株)	1	2	○	○	○	○	○	○	○	3	○		○														○
10 P15	オーセンテック(株)	1	3				○											2										
11 P16	(株)キャロットシステムズ	○	○		1	○				○		○		2	○		3			○								○
12 P17	(株)クフウシヤ	○	○		○		3					○	○	○	○	1	○	2										
13 P18	(株)クロスメディア																							1				
14 P19	(有)河野製作所							1		2																		
15 P20	(株)コスモシステム	○	○		3	1	○	○				○	○	2	○		○		○	○				○				○
16 P21	コバヤシ精密工業							1																				○
17 P22	コロンバス精機(株)				2								1	3														
18 P23	サーボテクノ(株)	○	1	○										○				○	○									
19 P24	(株)サンエイ電機	○	○		2	3	○				○	1		○														
20 P25	三立工業(株)	1	○		○	3		○	○	○	○	○	○												○		2	
21 P26	JET(株)	1	2	○	○	○	3	○	○	○	○	○	○	○	○					○							○	
22 P27	(株)シグマ工業	1	2	○	○	○		○			○	○								○	○							
23 P28	(有)鈴徳工業								1																		2	
24 P29	ステラ技研(株)		1	2														3										

※チェック欄注記 得意とする分野：123 実績のある分野：○

分野 具体例	企業名	設計							製造			組み立て		ソフトウェア		IoT・AI	通信	デザイン	その他			ライセンス取得状況 ISO/IEC/JAR/JQA等													
		自動化構想	産業設備	精密機械	電気	PLC	PLD	画像処理	その他	金属加工(切削)	金属加工(板金)	樹脂加工	その他	機械	電気	その他	PC制御	RaspberryPi等	ROS等	IoT	AI		近距離(ロボット内部)	中・遠距離(外部)	プロダクトデザイン	グラフィックデザイン	ロボットプロテクター	情報処理	工業系商材サプライヤー	ティーチング	ドローン				
25 P30	(株)相菱エンジニアリング	○	①	○	○			②																											
26 P31	(株)ティアイティ	①	②	③	○	○	○	○	○	○	○	○	○	○	○						○		○		○				○						
27 P32	(株)テーエムシー	②	①	○	○	○			○				○	○	○													③							
28 P33	(有)テレビジネス														○	①				②	○	③				○		○							
29 P34	(有)中村電機				①	③						○	②																						
30 P35	日本サポートシステム(株)	①	○		○	○		②	○	○	○	○	○	○	○					③	○	○											○		
31 P36	日本電子工業(株)	①				②		③						○	○				○									○						○	
32 P37	(株)ハイスポット				○	○									①	③	○	②																○	
33 P38	(株)ビット・トレード・ワン				①								③		○	②			○	○															
34 P39	(株)FORT																														①			○	
35 P40	富士機工(株)	①	○	○	○	○	○		○													○													
36 P41	扶桑精工(株)	①	②	○	○	○			③				○	○								○							○					○	
37 P42	芙蓉実業(株) 相模原事業所	①	○	○	○	③								○	○				○	○	○							②							
38 P43	星工業(株)	①	②	○	○		○	○	○	○	③	○										○	○											○	
39 P44	マイクロテック・ラボラトリー(株)	○	○	○	○							①	②		○															○				○	
40 P45	(株)マイクロボ	①	②	○	○	○			○	○	○	○										○													
41 P46	(株)ミナミ工機																											①							
42 P47	(株)メディアロボテック	①													②	○	③	○	○							○		○							
43 P48	(株)MEMOテクノス	①	○		○	②	○	○						○	○					③	○														
44 P49	ユタカ精工(株)							①	○	○																									○
45 P50	(株)ユニテックス	①	○	○	○		○	○						○	○	③	○							○	○		②							○	
46 P51	(株)ライト																											①							
47 P52	(株)リガルジョイント		③	①	②			○	○	○	○	○	○	○						○				○										○	
48 P53	レボックス(株)	①	②	○	○			③						○	○						○														

愛知産業株式会社

Aichi Sangyo Co., Ltd.

作業工程の短縮、生産性向上のために さらに人出不足対策、効率経営のために

自動化による「人手不足解消」「環境改善」「品質改善」をご検討の方は、ご相談ください。
設計・開発から、仕入れ、組立、検査、試運転、納入までの一貫体制をとり、お客様の
ニーズに応える自動化システムのトータルソリューションを提供します。



愛知産業エンジニアリング本部が持つ 3つの強みによるモノづくり

創立以来、自動車・造船・化学・原子力産業等の大手企業に技術提供を行い、日本のモノづくりを支えてきました。「愛知産業が取り扱う世界の先端技術」「豊富な実績」「独自性のある技術陣」の3つの強みにより、顧客満足度の向上と、日本のモノづくり・豊かな未来の構築に貢献いたします。

随時相模原事業所工場内見学可能です。愛知産業エンジニアリング本部の持つ3つの強みを、感じ取って下さい。事前に下記まで、ご連絡お願い致します。

担当：システム製造部 榎本 雅純 TEL 042-786-2206 FAX 042-786-2203 E-mail enomoto@aichi-sangyo.co.jp

企業DATA

住 所 〒252-0331 神奈川県相模原市南区大野台 4-3-15
TEL 042-786-2206 FAX 042-786-2203
設 立 年 月 1937年9月 資本金 8,600万円 従業員数 150名
ホームページ <http://www.aichi-sangyo.co.jp/>
代表メール inquiry@aichi-sangyo.co.jp
主な保有設備 SLM3D金属積層造形システム、トルンプLMD(レーザー・メタル・デポジション)装置、6軸ハンドリングロボット(ダイヘン、ファナック、KUKA、川崎)、各種溶接装置(TIG、MIG、レーザー、抵抗)、三次元測定機FARO、走査型電子顕微鏡、金属顕微鏡、高速度カメラ旋盤、フライス盤、ボール盤、10ton/5ton親子クレーン

代表より一言



代表取締役社長 井上 博貴

弊社は創立83期を迎え、弊社が扱う世界最先端技術をソリューションで提供し、ロボットを用いた独自のFA設計・オリジナル製品の提供・オンサイト向け自動機の提供を行い、時代の要請である省資源、省エネルギー、省力化に役立つことはもとより、生産ラインの高度化無人化を実現し、お客様の価値向上と日本のものづくりに貢献いたします。

有井工業株式会社

ARII INDUSTRIES INC

顧客、社員、社会のよろこびの創造

有井工業(株)では、産業装置のOEM生産、生産現場向けカスタム装置製作、制御盤設計・製作を行っております。光学装置、半導体関連、フラットパネルディスプレイ関連装置搬送装置の製作、制御盤は装置関連インフラ、プラント系等、多様な製作実績がございます。



産業装置製作

これまで、単軸ロボットを組み込んだ産業装置（半導体装置、フラットパネル関連装置）の組立の実績があり、多様な装置への対応が可能です。制御まで一括で対応し、装置の完成品として製作可能です。

制御設計製作

これまでの装置の経験を活かし、制御設計、制御盤設計・製作、機内配線などのご相談もお受けいたします。

担当：代表取締役 有井 俊明 TEL 042-773-0081 FAX 042-773-9752 E-mail arii@arii-industries.com

企業DATA

住 所 〒252-0134 神奈川県相模原市緑区下九沢1644-3
TEL 042-773-0081 FAX 042-773-9752
設 立 年 月 1981年1月 資本金 300万円 従業員数 10名
ホームページ <http://arii-industries.com/>
代表メール arii@arii-industries.com
主な保有設備 ボール盤、グラインダー、旋盤、定盤、簡易クリーンブース、
圧着工具等手作業工具、1.5tトラック、PLCソフト、CADソフト

代表より一言



代表取締役 有井 俊明

ロボットはまだこれから必要とされてくる分野です。今後もロボット技術を使ったものづくりを通し、お客様、社員、社会のよろこびを創造し、社会に貢献していきます。

アルマック株式会社

ALMAC Co., Ltd.

アルマックは自動化のプロ集団です。

ロボットのティーチングからロボットのティーチングレスの設備までアルマックはロボットのトータルのSIメーカーを目指します。

加工の自動化

社内にマシニング等の加工機を持ち、加工設備の初期立ち上げスキルを持った社員が居る為、加工機の自動化設備は、弊社独自の技術で製作が可能です。



匠の技の伝承

- ①ティーチングハンドを使い、匠が作業を行います。
- ②作業の操作がティーチングに成ります。
- ③ロボットがプログラムレスで、再現します。
(ティーチングハンドには独自の6軸FORCE SENSERを使い、あらゆる角度のトルクを管理します。)

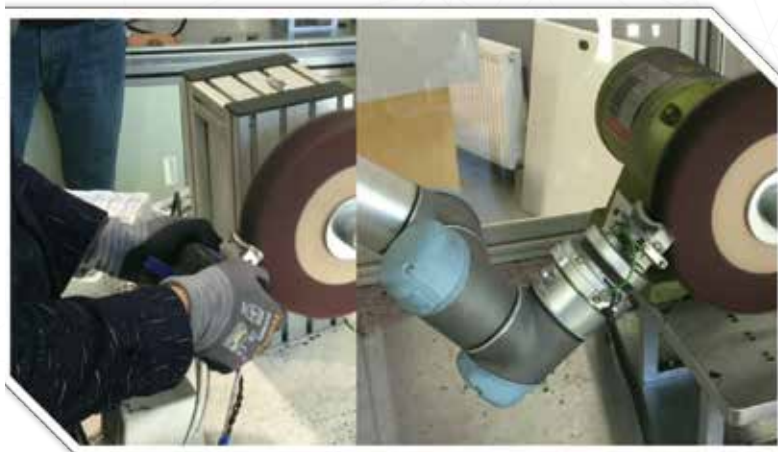

↑
作業者による操作

↑
ロボットでの再現

担当：営業総括 篠原 均 TEL 042-711-8980 FAX 042-711-8979 E-mail almac@dream.jp

企業DATA

住 所 〒252-0245 神奈川県相模原市中央区田名塩田1-14-33
TEL 042-711-8980 FAX 042-711-8979
設 立 年 月 1984年6月 資本金 1,000万円 従業員数 25名
ホームページ <http://www.maroon.dti.ne.jp/almac/>
代表メール almac@dream.jp
主な保有設備 マシニングセンター：2台 汎用フライス：5台 旋盤：2台
ラジアルボール盤：2台 溶接設備

代表より一言



代表取締役社長 松村 泰昌

弊社は自動化のプロ集団です。ロボットを含めた自動化設備で、お悩みのお気軽にご相談ください。経験豊富な弊社社員から適切なご提案をさせていただきます。

永進テクノ株式会社

Eishin Techno Co.,Ltd

目指すは、活人化。一歩先の工場省力化へ。

自社ブランド 省力化製品「ECO EiT」エコイットシリーズの開発・製造・販売/
ロボットシステムの設計・製造/ロボットや自動機など工場内設備の修理・改造・
移設/エネルギー関連(発電)の部品や配管/ユニット等の設計・製造

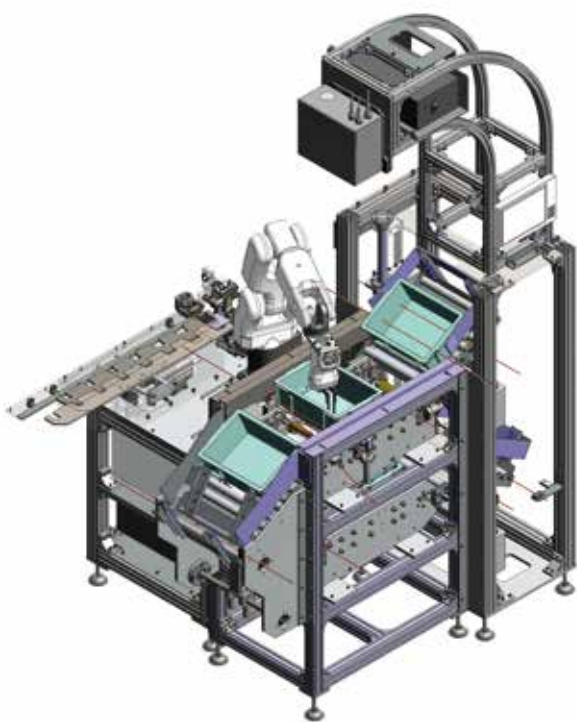

バラ積みピッキングマシン

(製品概要) 3D視覚認識システムとティーチングレス技術を搭載したロボットシステム。ピッキングから整列まで、この一台で実現します。

(事業概要) 単純、けれどなくてはならない作業をロボットや専用装置に移行し、本来、人が行うべき付加価値の高い仕事を、なくてはならない人が行う。

製造業が本来あるべき環境を提案する事が、自社ブランド ECO EiT SERIES = 工場省力化製品としてのコンセプトです。設備屋の見地から、省力機械の設計製作も得意としており、お客様との綿密な打合せを通して、理想となる製品を作り上げます。また、ロボットだけでなく、板金部品・溶接加工のご依頼にもお応えし、治具・治工具の製作・組立・設置まで承ります。

仕事の効率化や安全性の向上など、製造業の生産工程最適化のお手伝いをいたします。

マルチロボットハンド

ストローク増幅機構、把持確認用ファイバセンサを搭載した、バラ積みピッキング対応マルチロボットハンドです。



ECO EiT
STREAMLINE YOUR FACTORY



担当：代表取締役 鈴木 道雄 TEL 042-773-6238 E-mail techno@eishin.info

企業DATA

住 所 〒252-0134 神奈川県相模原市緑区下九沢1630-2
TEL 042-773-6238 FAX 042-773-6548

設 立 年 月 1974年5月 資本金 3,000万円 従業員数 28名

ホームページ <http://www.eishin.info>

代表メール techno@eishin.info

主な保有設備 ・6軸ハンドリングロボットMZ04 (NACHI) ・6軸ハンドリングロボットMZ12-01 (NACHI) ・7軸ハンドリングロボットMR20L (NACHI) ・6軸溶接ロボットTA-1400 (Panasonic) ・コントローラMUJIN Pick Worker ・Canon マシンビジョンRV500

代表より一言



代表取締役 鈴木 道雄

創業45周年を迎えた永進テクノは、ロボットシステムのインテグレーターとして地域に根付いた活動をしています。また、自社ブランド「ECO EiT」という浮上油・スラッジ回収装置のメーカーとして、日本全国・アジアへ販売をしています！

有限会社NDSエンジニアリング

NDS engineering Co.,Ltd.

これまでなかった発想で新たな価値を創造する

私どもの会社は主に製造業に携わる自動化機器を多く取り扱っており生産設備の機構設計から装置の立上げまで一貫した業務に対応致します。また単品での機械部品加工、制御盤製作、配線工事、装置立上げ支援等、エンドユーザ様の御希望に沿った幅広い業務も承っております。



空間殺菌エア美人

付けた時からリスク低減新時代の生活様式に「空間殺菌」始めませんか？

非常に厳しい安全と効果基準を定めた日本工業規格(JIS)に準じた専用設計使用部材から製作にいたるまで全て Made in Japan 自信を持ってお届けします。

コロナ禍で大変な世の中ですが弊社では、必要とされている時に必要とされている場所に必要な製品をお届けし国民の健康を守る社会貢献をミッションに掲げ今年から新しい事にチャレンジしました。



高速多目的殺菌UVランドリー (特許出願中)

身に付ける衣類や帽子手袋やマスクから日常使用する道具まで専用フックで吊り下げて頂き一周約15秒で殺菌を行うマシンです。同時に優れた空間殺菌消臭能力も持ち合わせており殺菌灯40W×4本の殺菌力にファンを合わせることで毎分殺菌された2.5㎡の綺麗な空気が出てきます。



担当：技術部 栗原 紳一 TEL 042-760-2789 FAX 042-703-4922 E-mail kurihara.nds@nifty.com

企業DATA

住 所 〒252-0244 神奈川県相模原市中央区田名5407-2
TEL 042-760-2789 FAX 042-703-4922
設 立 年 月 1998年2月 資本金 300万円 従業員数 10名
ホームページ <https://nds-eng.com/>
代表メール nagaoka.nds@nifty.com
主な保有設備 NC加工機2台、汎用フライス2台、6尺旋盤
シャーリングマシン1台、製缶(TIG溶接)
天井クレーン3.0t

代表より一言



代表取締役 長岡 哲也

今年は、感染症の蔓延で大変な年となりましたが弊社では、新規事業を立ち上げ必要な時に必要な場所へ確かなモノを提供すべく感染症対策製品の開発販売を始めました。NDSが掲げる社会ミッションに誠心誠意取り組んでいく所存です。

榎本機工株式会社

ENOMOTO MACHINE CO., LTD.

全自動パッケージ化した鍛造プレス

全自動鍛造用スクリュープレス



全自動エンジンバルブ鍛造用スクリュープレス

パーツフィーダー、材料検査装置、高周波加熱炉、自動ロボット、型潤滑装置など一連の付帯装置をパッケージ化した鍛造ユニット。世界一の技術です。



サーボスクリータテアプセッター

大きなボルトなど全自動で鍛造する装置です。この機種は世界で弊社以外はほとんど製造されていません。



CFRTP高速成型用スクリュープレス

炭素繊維のプリプレグシートを約10秒で成形する装置。加熱炉、プレスと自動ロボットで構成される。

担当：営業部 榎本 良夫 TEL 042-782-2842 FAX 042-782-4461 E-mail enomoto@enomt.co.jp

企業DATA

住 所 〒252-0101 神奈川県相模原市緑区町屋1-1-5
TEL 042-782-2842 FAX 042-782-4461
設 立 年 月 1915年 資本金 1,000万円 従業員数 35名
ホームページ <http://www.enomt.co.jp>
代表メール info@enomt.co.jp
主な保有設備 NCマシニングセンタ、NC中ぐり盤、NCタテ旋盤、NC旋盤、NCロボット

代表より一言



代表取締役 榎本 良夫

創業105年の鍛造プレスメーカー。ロボットによる全自動化を社内技術でパッケージ化しています。90%以上の内製化率。

株式会社F-Design

F-Design Co. Ltd.

ロボットで未来を創造する ～ Future Design ～

F-Designは、新製品・商品開発を得意とする「開発コーディネーター」です。

■一貫ものづくり支援

「企画→プロダクトデザイン・機械・電気設計→製作→組立→評価」
ご希望のフェーズで支援をいたします。

■提案型開発

ロボット、自動車、医療・福祉機器、生産設備など、
多分野における様々な開発支援経験による提案力が強みです。

「他自感動」を目指す (プロダクトデザイン×機械・電気設計)

社是である「他自感動」とは、ものづくりを通じてお客様に感動を提供すると同時に、その感動を共に分かち合うことを目指した言葉です。お客様の想いを汲み取り、開発背景をも考慮したものづくりを支援いたします。弊社は小規模企業でありながら、プロダクトデザイナーと機械・電気設計者とを擁しており、大手企業の開発と同等の開発推進を可能としています。また、市内の有力な製造メーカーと協力することで、スピーディーなものづくりを実現します。お困りごと等がございましたら、是非ご相談ください。

開発実績

【ロボット】

- ・移動ロボット
- ・搬送ロボット (AGV)
- ・手術ロボット
- ・ロボットハンド
- ・生活支援ロボット
- ・ドローン

【自動機設備】

- ・部品組立設備
- ・自動供給設備
- ・仕分け設備
- ・キズ検査装置
- ・部品搬送装置



開発コーディネート

経験と知識に加え、最適なツールを活用し、開発を推進いたします。構造設計をする3DCADの他、部材に生ずる応力や熱の流れを設計するシミュレーションソフトの活用により、機械工学に基づいた開発を推進。また、シーケンス制御やプロダクトデザインにおいても、それぞれ最適ツールを選択し使用することで、より効果的かつ効率的な開発を推進していきます。



担当：代表取締役 藤本 恵介 TEL 042-770-9607 FAX 042-770-9207 E-mail fujimoto@f-ds.jp

企業DATA

住 所 〒252-0131 神奈川県相模原市緑区西橋本5-4-30
さがみはら産業創造センター SIC-2 R&D Lab. 2215
設 立 年 月 2006年11月 資本金 300万円 従業員数 15名
ホームページ <http://f-ds.jp>
代表メール fujimoto@f-ds.jp
主な保有設備 [3D-CAD] CATIA V5、SolidWorks、Thinkdesign 【解析ソフト】 熱流体解析SolidWorks Flow Simulation、
構造解析 (トポロジー解析) solidThinking Inspire 【3Dプリンター】 FORTUS250mc

代表より一言



代表取締役 藤本 恵介

「ものづくり開発」ならF-Designへ!
設立以来、開発支援を続けてまいりました。
「他自感動」を社是とし、感動を生み出すもの
づくりを目指しています。

株式会社オーエイ

Oei Inc.

最新鋭の加工設備と、40年培った熟練技術で、 ロボット部品を製作します！

ロボット、健康機器、産業機械、検査測定機器等の板金部品や筐体の製作を、試作から量産まで対応。精密プレス板金加工・溶接・焼付塗装・シルク印刷・組立・出荷梱包までの全工程を、社内でワンストップ生産します。

大手FAメーカーのロボット装置のカバー類の 焼付塗装やホビー系ロボットメーカーの精密 機構部品の製作など。

精密板金部品を、板金・溶接・塗装・印刷の一貫生産で提供します。最新鋭のファイバーレーザー加工機は微細加工や銅・アルミ・真鍮の切断にも対応し、また焼付塗装も自社内で行っています。高度な管理体制（ISO9001・14001認証取得）と、国家技能資格者の養成、青山学院大学との産学連携による改善活動、県溶接コンクールでの優勝など、人材育成にも力を入れています。近郊の100社以上のお客様に地域密着型コンビニエンス企業として、試作から量産まで高品質・低価格・短納期で対応します。

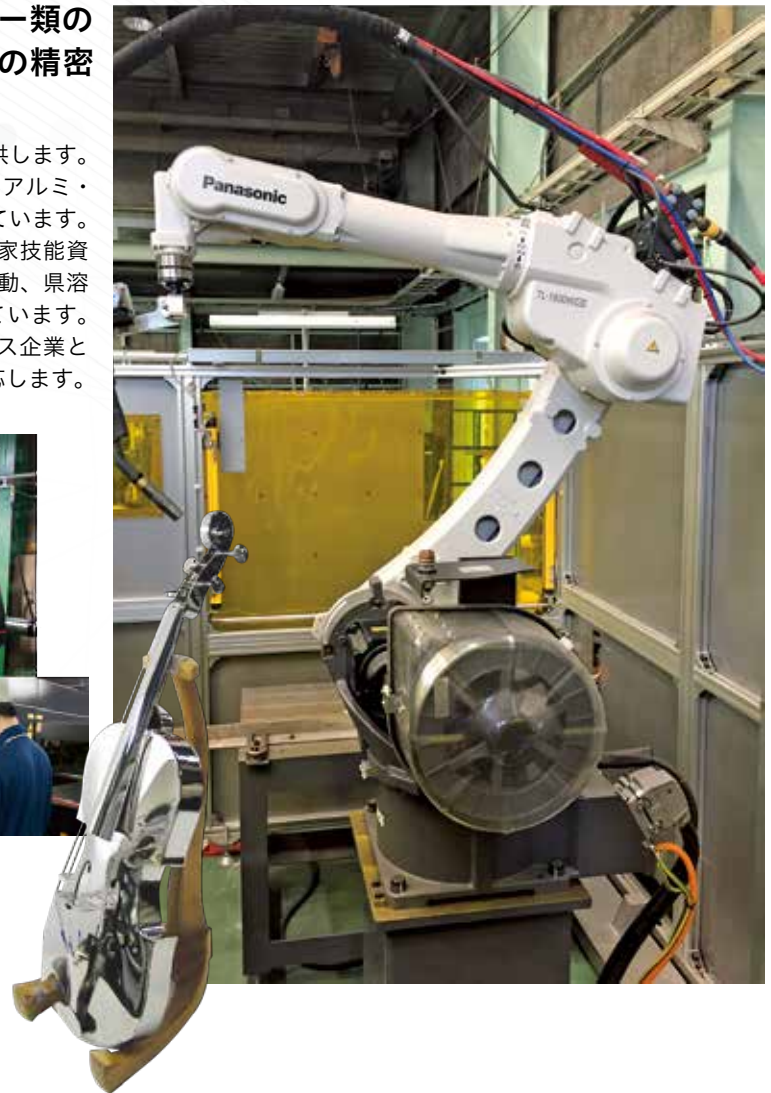

担当：営業課(課長) 藤原 勝章 TEL 042-762-4021 FAX 042-762-4027 E-mail fujiwara@oei.co.jp

企業DATA

住 所 〒252-0244 神奈川県相模原市中央区田名3039-16 (第1工場)
TEL 042-762-4021 FAX 042-762-4027
設 立 年 月 1976年11月 資本金 1,000万円 従業員数 47名
ホームページ <http://oei.co.jp>
代表メール mak@oei.co.jp
主な保有設備 ファイバーレーザーパンチング複合機、レーザー切断加工機、ターレットパンチプレス、パワープレス、プレスブレーキ、各種溶接機（TIG、半自動、ロボット、スポット、YAGレーザー）、焼付塗装設備一式（パーカー設備、コンベアライン、パッチ炉、溶剤・粉体塗装）、シルクスクリーン印刷、3次元CAD

代表より一言



代表取締役社長 久保 誠

ワンストップ生産を強みとする精密プレス板金業です。誠実・創造をモットーに、地元ネットワークによるコラボレーション事業で様々なものづくりにチャレンジしています。

大沢工業株式会社

OOSAWA INDUSTRY CO.,LTD.

お客様の思いをカタチにします。

工場等の自動化に必要な物流システムの設計製作および設置
自動化機械および省力化機械の設計製作・食の安全システムの設計・開発・製造
ロボット導入を含めた省力化、自動化の提案・企画・設計・製作・設置及び保守



パラレルリンクを利用した積載ロボット。

上流からコンベアーにて、形、色、位置がバラバラな製品を画像処理により選別し指定の場所に収める装置です。コンベアー上を搬送される製品の形、位置、色を画像処理によりパラレルリンクロボットが最適なハンドを選別し、コンベアーの速度と同期して製品をキャッチし所定の場所に収めます。基本のロボットの制御対応能力と外部との速度同期技術、画像処理とロボットとの位置データのやり取り技術、多種な製品に対応するハンドの設計技術が必要です。一番大切なロボットを最適に運用するための周辺設備の自動化対応能力の技術力に当社の強みが有ると思います。



6軸多関節ロボットを使用したパレタイズロボット。

コンベアーにて搬送されてきた製品を所定の積載パターンに6軸多関節ロボットにてパレットに積載する装置です。

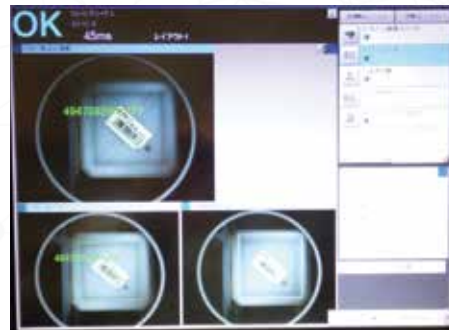

24時間無人にて安定稼働の自動抜き取り検査ロボット。

「平成28年度ロボット導入促進のためのシステムインテグレータ育成事業」採択された「フードテロを防止する為の搬送システム」に機能付加出来る「24時間無人安定稼働」の6軸多関節ロボットによる検査装置です。

担当：技術部 山崎 恭一郎 TEL 042-750-8781 FAX 042-750-8088 E-mail info@oosawa.co.jp

企業DATA

住 所 〒252-0243 神奈川県相模原市中央区上溝1923-1
TEL 042-750-8781 FAX 042-750-8088
設立年月 1967年2月 資本金 1,000万円 従業員数 12名
ホームページ <http://www.oosawa.co.jp>
代表メール info@oosawa.co.jp
主な保有設備 本社工場 土地1,250㎡ 建物1階700㎡ 2階200㎡
マニピュレータV53A (三井精機)、NC旋盤TC-20 (北沢鉄工所)、
プレスブレーキRG100 (アマダ)、シャーリングAD-625 (相澤鉄工所)、
炭酸ガス・TIG・MIG溶接機、CADシステム、その他

代表より一言



代表取締役 大沢 孝史

長年培ってきた自動機・省力機製作の多数のノウハウを生かし、お客様のニーズに最適な提案をいたします。この度、日本ロボット工業会補助事業の事業者として採択されシステムインテグレーターとしても更に高度な技術の取得を目指していきます。

オーセンテック株式会社

Authentec Co., Ltd.

板金工場のボトルネック工程を自動化しませんか？

累計1000台以上の納入実績を誇るバリ取り機・洗浄機のAuDeBuシリーズに、ワーク回収ロボットを組み込むことで、板金工場におけるボトルネック工程の自動化をご提案します。さらに、マシンの稼働状況や不具合状況の見える化も可能とし、お客様の生産性向上を支援します。

AuDeBu1002 Robot

AuDeBuシリーズのバリ取り機・洗浄機にワークを投入するだけ！

バリ取り・洗浄後のワーク回収・仕分け・積載はロボットにおまかせ！

- ・作業者がバリ取り機の入口⇄出口を移動する必要が無く「連続バリ取り作業」が可能
- ・プレス装置等との連動によりバリ取り機の無人運転が可能
- ・カメラによる製品形状・位置・角度の自動認識とコンペア速度に合わせたロボットフォームの自動追従により、ワークを自動回収し、種類を仕分け、向きを揃えて集積

※お客様のご要望に応じたロボットシステムを構築します。



aCloud

機械の稼働状況や不具合状況を見る化します！
AuDeBuシリーズのバリ取り機・洗浄機だけでなく、他社の工作機械にも取付可能！

IoT対応のバリ取り機・洗浄機

AuDeBuシリーズのバリ取り機・洗浄機はIoTに対応しています。



担当：営業部 山口 響 TEL 042-780-8647 FAX 042-780-8648 E-mail hibiki.yamaguchi@authentec.jp

企業DATA

住 所 〒252-0303 神奈川県相模原市南区相模大野3-3-2-225
TEL 042-701-0285 FAX 042-701-0286
<神奈川県相模原市相模大野3-3-2-225>
〒252-0154 神奈川県相模原市緑区長竹424-1
TEL 042-780-8647 FAX 042-780-8648
設立年月 2002年8月 資本金 1,000万円 従業員数 12名
ホームページ <https://authentec.jp/>
代表メール info@authentec.jp

代表より一言



代表取締役社長 高田 全

国内シェアトップクラスのバリ取り機メーカー。お客様の声を「アイデア」に、お客様の笑顔を「力」にし、板金工場におけるボトルネック工程の自動化やマシン稼働状況の見える化をご提案します！

株式会社キャロットシステムズ

CARROT SYSTEMS Inc.

創造的で革新的な技術をご提案・ご提供いたします。

医療機器及び産業機器向け組込電子回路の設計開発・製造・販売

防犯機器、監視機器およびその周辺機器の企画開発・販売

汎用小型ロボットの導入支援、6軸ロボット用（ORIN2）簡易操作コントローラーの販売

サーモグラフィ検温システム販売

感染症対策の1つとして、サーモグラフィ検温システムの販売を行い皆様の「安心・安全」をサポート致します。

- マスクをしていても AI が顔を認識、温度検知を行えますので、発熱の疑いがある人を効率的に発見します。
- 完全非接触型かつ自動温度検知なので、人手をかけずに温度検知できます。
- 1秒以下で素早く温度検知できます。



サービスロボット開発

各々得意分野の異なるロボット企業3社が連携し、ドライ掃除ロボット（自立移動&乾湿バキューム&雨水の拭き上げ）を開発。深夜早朝の人手不足解消を実現します。

電子回路&組込系ソフトウェア開発

計測機器や検査装置、医療機器等の様々な機器に組み込まれる電子ユニットや複合的な機能を持つモジュールなどの受託、開発、製造はお任せください。



担当：代表取締役 西澤 勇司 TEL 042-750-0007 FAX 042-750-0005 E-mail robot.support@carrotsys.co.jp

企業DATA

住所 〒252-0231 神奈川県相模原市中央区相模原4-7-10
エス・プラザビル1F
TEL 042-750-0007 FAX 042-750-0005
設立年月 1998年9月 資本金 2,750万円 従業員数 23名
ホームページ <http://www.carrotsys.co.jp/>
代表メール info@carrotsys.co.jp
主な保有設備 研究用6軸ロボット（デンソー VP-6242M）

代表より一言



代表取締役 西澤 勇司

モノ作りのワンストップサービスを提供しております。可搬式のロボット設備や導入に伴う課題の解決策を提案致します。

株式会社クフウシャ

Kufusha Inc.

自律移動ロボットと協働ロボットの アプリケーション開発が強みです

ROS、SLAM、navigationによる自律移動や、深層学習による物体検出、機械学習を使った最適経路生成の、自律移動ロボットやサービスロボットの試作開発および受託開発。協働ロボットSlerや画像処理システムの導入支援。



協働ロボットUniversalRobotの アプリケーション開発

現行の作業環境を大幅に変更することなく、いまある現場で人間と一緒に作業することが可能な「協働ロボット」の導入支援に力を入れています。開発実績の一例として、精密板金加工におけるTIG溶接について、協働ロボットで容易にダイレクトティーチングが可能で、少量多品種生産の加工現場で生産性を大幅に向上するURアプリケーションを製作、販売しています。

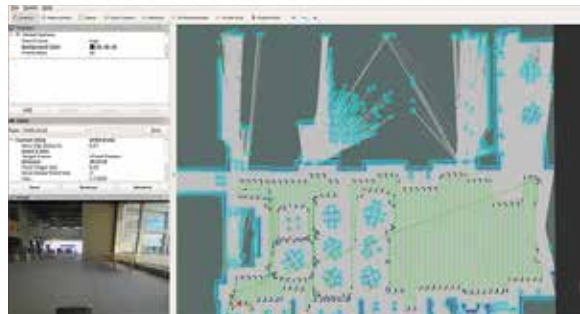

自律移動ロボットの ソフトウェア開発、 試作開発、受託開発

掃除ロボットやヒト追従ロボットなど、ROS+測距センサを組み合わせヒト 自律移動ロボットの制御ソフトを開発します。



画像処理システムの導入支援

ロボット+ビジョンを活用した生産現場での生産性向上やシステムインテグレーションをご提案します。

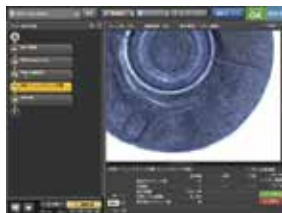

担当：代表取締役 大西 威一郎 TEL 042-703-7760 E-mail onishi@kufusha.com

企業DATA

住 所 〒252-0131 神奈川県相模原市緑区西橋本5-4-30 SIC2-R&DLab.2312
TEL 042-703-7760
設立年月 2013年10月 資本金 700万円 従業員数 11名
ホームページ <https://www.kufusha.com/>
代表メール onishi@kufusha.com
主な保有設備 3D CAD Fusion360(Autodesk)、電子回路CAD KICAD Ver.5.1.5-3(KICAD)、
3Dプリンタ L-DEVO F300TP PLUS450mm×310mm×310mm(0.05mm)(フュージョンテクノロジー)、
CNCフライス CL420 420×350×42mm(オリジナルマインド)、三次元測距センサYVT-35LX(北陽電機)、
二次元測距センサUST-20LX(北陽電機)、協働ロボットUR5(UniversalRobot)、
画像処理システムXG-X2700(キーエンス)、画像センサIV-HG500CA(キーエンス)

代表より一言



代表取締役 大西 威一郎

ROSによるソフトウェア開発を中心に、自律移動ロボットの試作開発や協働ロボット&画像処理システムの導入支援をご提供しております。

株式会社クロスメディア

CROSSMEDIA Co., Ltd.

地球環境に配慮した着脱式省エネ保温カバー

- ①バルブ、装置等の省エネカバー「ファインジャケット」
- ②フッ素樹脂コート省エネカバー「スーパーファインジャケット」
- ③産業用ロボットカバー「ロボットプロテクター」
- ④人工衛星用断熱シート「サーマルブランケット」
- ⑤テント、カーテン等



食品対応ジャケット



清掃性及び防水性を向上させ、異物混入を防止します。

ロボットプロテクター

産業用ロボットは、苛酷な条件の下で稼働しています。危険な場所など、あらゆる悪い条件の下で人間に代わって働いています。ロボットプロテクターをロボットに装着することで、故障の原因をなくし、ロボットの寿命が長くなりメンテナンス性が向上します。特徴としては、装着したまま稼働可能です。メンテナンス時の取り付け、取り外しが容易です。素材の選定も作業環境に応じた素材を選定し、ロボットの動きに負荷が掛からないように設計致します。

担当：営業部 柳瀬 慎 TEL 042-761-4181 FAX 042-761-4849 E-mail info@cross-me.co.jp

企業DATA

住 所 〒252-0134 神奈川県相模原市緑区下九沢1743-1
TEL 042-761-4181 FAX 042-761-4849
設 立 年 月 1985年3月 資本金 2,800万円 従業員数 88名
ホームページ <http://www.cross-me.co.jp/>
代 表 メール info@cross-me.co.jp
主 な 保 有 設 備 自動裁断機1台 工業用ミシン65台

代表より一言



代表取締役社長 吾妻 透

ロボットを当社担当が採寸し、目的用途に合わせた素材、形状で製作し、オーダーメイドで設計施工を致します。

14 有限会社河野製作所

KOUNO SEISAKUSYO Ltd

創業39年の実績超精密切削加工の専門工場

NC複合旋盤・NC旋盤・マシンニングセンターを中心に使用し、永年培ったノウハウで、ミクロン単位での精密部品の切削加工を行っています。

金属・樹脂双方の加工と接合が可能です。他社であきらめた加工も、ぜひご相談ください。

ご要望案件の98%を実現！

河野製作所では、金属難加工素材や高規格樹脂の両方の小型部品に微細加工を行い、その接合も当社で行うため、高精度の維持が可能です。

難加工金属へのノウハウと高耐熱樹脂等への加工ノウハウには、当然相違があります。この差を埋めて同時加工を行い、さらに接合まで可能な技術をもっています。

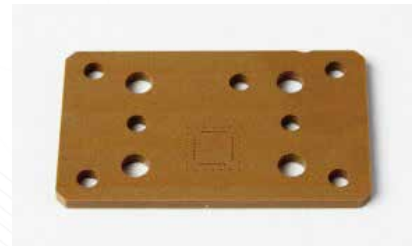

最短3日での納品を実現！

永年のノウハウを活かし、図面打合わせ・見積工数を極力減らし、先端設備での加工と検査で、最短3日でお届けします。



技術と融合する充実した設備

加工方法と加工段取りノウハウを培いました。このノウハウを活かす設備導入を積極的に行い、現在も増設予定です。

担当：代表取締役 河野 崇 TEL 046-259-2170 FAX 046-259-2171 E-mail info@kouno-ss.com

企業DATA

住所 (本 社)〒252-0328 神奈川県相模原市南区麻溝台5-17-4
(座間工場)〒252-0002 神奈川県座間市小松原1-11-19
TEL 046-259-2170 FAX 046-259-2171
設立年月 1981年4月 資本金 1,200万円 従業員数 15名
ホームページ <https://www.kouno-ss.com/>
代表メール info@kouno-ss.com
主な保有設備 プラザー社4軸線型マシンニングセンター、ROKUROKU社3軸高速超微細加工マシンニングセンター、タカマツ社3軸小型NC旋盤、ツガミ社4軸CNC複合自動旋盤、ツガミ社4軸最新型CNC複合自動旋盤、キタムラ社ベンチプレス、キーエンス最新型画像測定器、シチズン社2軸CNC小型自動旋盤 他

代表より一言



代表取締役社長 河野 崇

皆様のお役に立てるよう、努力して弊社の強みである熟練の職人と若いマンパワーの活力を最大限に活かして、常に「前へ」をモットーに日々邁進します。

株式会社コスモシステム

cosmo system Corporation

自動化・省力化と管理情報の見える化を実現

FA・メカトロシステム分野におけるモーション制御、ネットワーク通信、画像処理、産業ロボットなど複合的な生産設備・装置の設計製造。

稼働管理システム、生産管理システム等システム設計・ソフトウェア設計製造。



小型汎用ロボット

低価格で高精度の小型汎用ロボットアームシステムです。

専用ソフトウェアを使ってロボットアームを手軽に操作できます。

様々なアタッチメントに対応しています。



CAMSYS

CAD図形データの線情報・文字情報をPCにより自動解析し、制御コントローラへ位置情報として与えCAD図形と同じ軌跡の動作を行うXYテーブル制御装置です。

複雑な形状のレーザー加工機、基板等の穴明け装置、CAD情報に基づく計測装置・測定装置などに応用可能とし、FA・メカトロシステムの自動化・省力化に正確性を付加したシステムです。

稼働管理システム

設備の稼働状況および生産状況をリアルタイムで管理。

事務所で稼働、生産状態や日報、月報を閲覧できます。

稼働管理システム

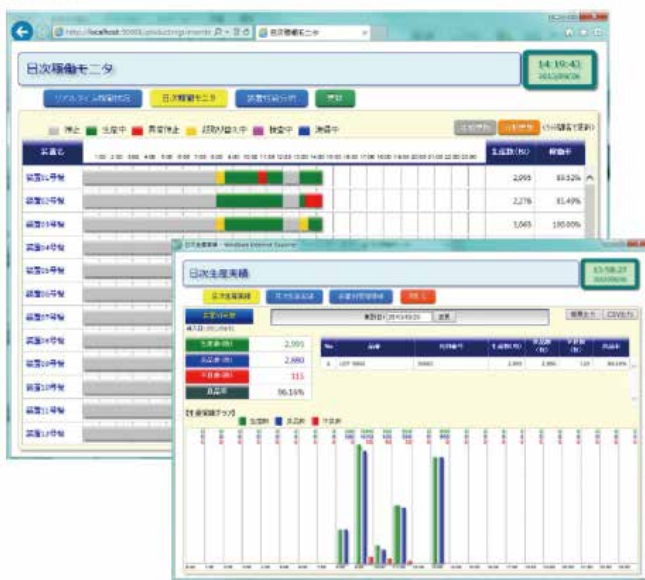

担当：代表取締役 村山 孝志 TEL 042-768-1973 FAX 042-768-1974 E-mail cosmo@msi.biglobe.ne.jp

企業DATA

住 所 〒252-0239 神奈川県相模原市中央区中央3-9-13
TEL 042-768-1973 FAX 042-768-1974
設 立 年 月 1991年3月 資本金 1,000万円 従業員数 8名
ホームページ <http://www.cosmo-system.jp>
代表メール cosmo@msi.biglobe.ne.jp

代表より一言



代表取締役 村山 孝志

1991年創業以来、FA・メカトロシステム、産業システム分野を制御技術でサポートしてきました。
人とロボットの共存、IoT事業への参画で社会貢献してまいります。

株式会社コバヤシ精密工業

KOBAYASHI PRECISION INDUSTRY CO., LTD.

持てる力を私達のあしたのために

無人航空機機体の販売、無人航空機向けエンジンの組み立て及び販売。
産業用ロボット部品、動物用インプラント(チタン製)の製造。
平ボディトラック用転落防止足場「あおりの鉄人1号」の販売。
チャックのメンテナンスサービス。

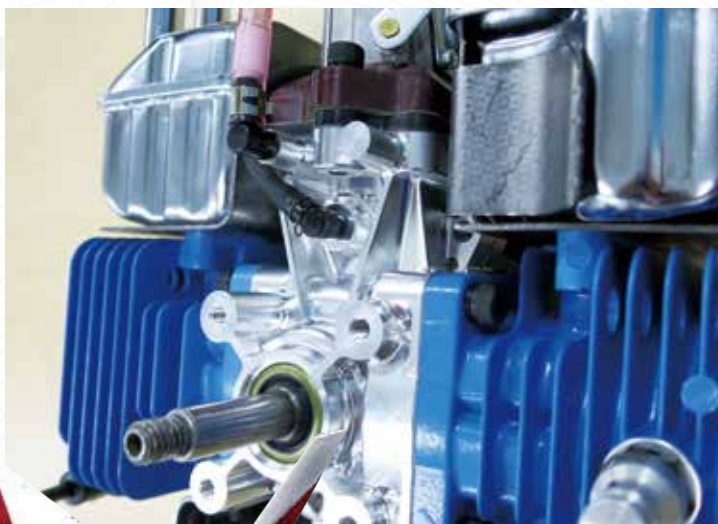

無人航空機向けエンジンBT-86, 無人航空機機体B-3

弊社では、無人航空機(UAV)機体の販売及び、UAV向けに開発されたエンジンの組み立て・販売を行っています。現在約2000機のUAVが日本の空を飛んでいます。UAVは、農業における農薬散布だけでなく、国境警備や離島への医薬品配送など、様々な方面での活用が見込まれており、これから成長する分野です。あらゆるものがインターネットに繋がるIoTが提唱されているいま、たくさんの可能性を秘めています。

私たちが組み立て・販売を行うUAV用エンジンは、自律制御飛行を支えるロボットです。このエンジンは高い耐久性を誇っており、累計201時間・24,065kmの運用実績があります。

詳細は弊社までお気軽にお問い合わせください。



D-5型機



B-3型 (タンデム)



担当：代表取締役 小林 昌純 TEL 042-751-9095 FAX 042-755-9533 E-mail m.kobayashi@kobasei.com

企業DATA

住 所 〒252-0331 神奈川県相模原市南区大野台4-1-54
TEL 042-751-9095 FAX 042-755-9533
設 立 年 月 1980年4月 資本金 1,000万円 従業員数 19名
ホームページ <http://www.kobasei.com>
代表メール m.kobayashi@kobasei.com
主な保有設備 MAZAC INTEGREXJ200、大隈豊和マシニングセンター7台
DMG森精機マシニングセンター3台、FANUC ロボドリルα-T21iE
HEXAGON NC3次元測定機、ユニバーサルレーザー、5軸加工機2台

代表より一言



代表取締役社長 小林 昌純

1980年創業-精密部品加工を極め、様々な分野の技術開発協力を行ってきた。現在は航空機産業と産業用ロボットに特化した事業展開を行っている。

17 コロンバス精機株式会社

Columbus-seiki Inc.

モータとコントローラの選択肢が広がります

- ・組込み型のモータ用アンプMTmateの製造と販売
- ・モータを使った制御装置設計

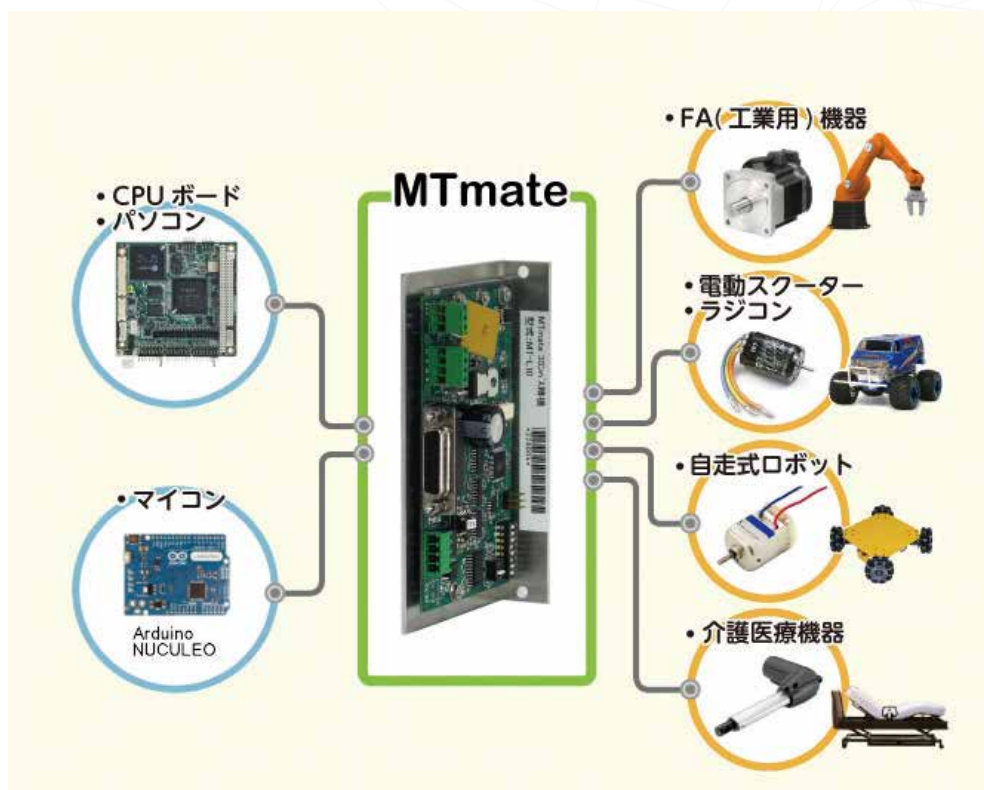

装置の例 ロボット台車
提供 VECTOR株式会社
(<http://vecto3.com>)

MTmate (エムティーメイト) は「特定のモータ専用」や「専用ネットワーク」といった拘束がなく、モータもコントローラも自由に選べます

- ・無駄な機能やハードウェアが無いため低価格です
- ・モータの選択も、制御方法もコントローラのプログラム次第です
- ・FA機器としての保安機能も備えています

担当：代表取締役 本宮 輝明 TEL 050-3526-5166 FAX 050-3737-6399 E-mail motomiya@columbus-seiki.co.jp

企業DATA

住 所 〒252-0131 神奈川県相模原市緑区西橋本5-4-21
さがみはら産業創造センター
TEL 050-3526-5166 FAX 050-3737-6399
設立年月 2013年12月 資本金 700万円 従業員数 1名
ホームページ <http://www.columbus-seiki.co.jp/>
代表メール info@columbus-seiki.co.jp
主な保有設備 ・オシロスコープ等波形観測機器・電流プローブ等各種計測器
・エミュレータを含む各種マイコンプログラム開発機器

代表より一言



代表取締役 本宮 輝明

サービスロボットはコスト重視ですが機能と品質も大事です。我が社のMTmateならこれらを両立できます

サーボテクノ株式会社

SERVOTECHNO CORPORATION

低価格、小型、軽量のサーボドライバ

電気制御機器の設計・製造および販売。

AC/DCサーボドライバ及びコントローラ、ボイスコイルモータドライバ、バッテリー駆動用DCサーボドライバ、リニアアンプ型ACサーボドライバ、PWMアンプ型ACサーボドライバ、リニアモータ用サーボドライバ、エンコーダカウンタ表示器、レゾルバデジタル変換器等

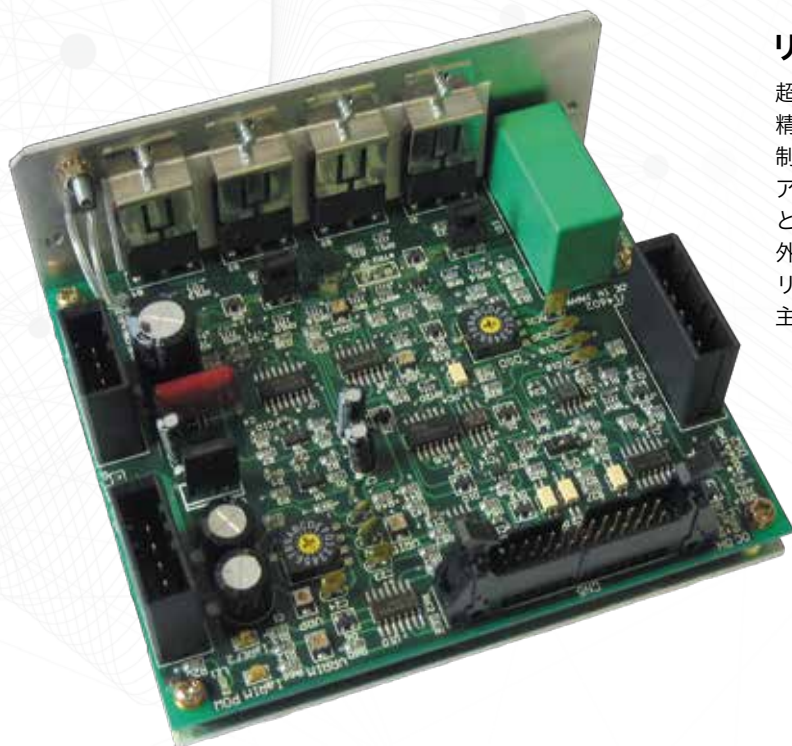

リニアアンプDCサーボドライバ / LA220

超精密ボイスコイル型リニアモータ等を高速に駆動したり、超精密位置決めする為のパワーアンプとして開発しました。電力制御はリニアアンプ方式を採用。ノイズレス、高速応答、リニアな電流制御を実現しナノメータ単位の超精密位置決めを可能とします。

外部コントローラより $\pm 10V$ のアナログ指令を入力してください。リニアアンプの周波数特性は、抵抗負荷時DC ~ 20KHzです。主回路は単相ブリッジ構成です。



レゾルバデジタル変換器 / RD1416

レゾルバのアナログ信号を2相エンコーダ信号(A相/B相)に変換して出力します。



スマートカウンタ (エンコーダカウンタ) / SC16ZLH

2相エンコーダ信号を入力し測長、測角、速度を表示するための高分解能・高機能・低価格のカウンタです。

担当：営業 渡辺 TEL 042-769-7873 FAX 042-769-7874 E-mail info@servotechno.co.jp

企業DATA

住 所 〒252-0231 神奈川県相模原市中央区相模原6-2-18
TEL 042-769-7873 FAX 042-769-7874
設 立 年 月 1994年10月 資本金 1,100万円 従業員数 10名
ホームページ <http://www.servotechno.co.jp/>
代表メール info@servotechno.co.jp
主な保有設備 オンロスコープ：MD03014 テクトロニクス、オンロスコープ：TDS3014A テクトロニクス、ファンクションジェネレータ：CFG250 NF、カレントプローブ：TM501A テクトロニクス、基板設計CAD：プロテル98、Altium Designer

代表より一言



代表取締役 井手 武

各種サーボドライバを揃えておりますので、要求仕様によりご選択いただけます。また、お客様の仕様で、設計・製造致します。

株式会社サンエイ電機

Sanei Electric Co., Ltd.

制御盤に関する事は全てお任せください！

各種自動制御盤（ロボット制御盤、ろ過装置制御盤、純水装置制御盤、排水処理制御盤、工場ライン製造設備制御盤、インバータ・サーボ制御盤、ガス関係充填装置制御盤）、動力盤、操作盤、監視盤等の設計・製作・施工、メンテナンス、改造、各種図面トレース（Auto CAD）

制御盤、動力盤、操作盤、監視盤、分電盤

ロボット制御盤をはじめとする各種自動制御盤を提供しています。お客様のご要望に基づく最適な制御方法の設計を行い、製造、施工、メンテナンスを自社にて一貫して行っています。その為、品質の良い製品を低価格、短納期でご提供することができます。また、他社で製作した制御盤の改造やメンテナンスも可能です。その他、外形図作成やCADのトレースも可能です。



担当：営業部 西元 TEL 042-810-9720 FAX 042-810-9721 E-mail mail@sanei-denki.com

企業DATA

住 所 〒252-0245 神奈川県相模原市中央区田名塩田4-17-13
TEL 042-810-9720 FAX 042-810-9721
設 立 年 月 1993年 資本金 500万円 従業員数 15名
ホームページ <http://www.sanei-denki.com/>
代表メール mail@sanei-denki.com
主な保有設備 ホイスト、フォークリフト、3tユニック車、CAD (2D)

代表より一言



代表取締役 宮 浩正

物を作りあげる喜びから、「良い物を作る」という事だけを考えて日々努力を重ねております。

三立工業株式会社

Sanlitsu Engineering co.ltd

柔軟な動作の機械を目指して

1. 工場の自動化企画提案から設置工事までの一貫対応
2. からくり機構の提案・制作
3. ロボットティーチング



搬送集積装置、組立装置、溶接治具等の ロボット自動化装置

ロボット導入を含めた搬送集積、スポット&アーク溶接設備の提案から設計～設置工事までの一貫対応が可能です。部品供給口から搬出迄システムとしても一括対応を致します。

過重労働、危険作業、 品質の安定化などの無人化

予算に合わせた自動化提案などや共同開発などに対応致します。
(ものづくり補助金で開発)



その他お困り事 に対する提案と 受託開発

柔軟な物や、高速作動の
助力装置などの開発を手
掛けます。



(レンズ自動組付開発)

担当：湘南工場 小島 健矢 TEL 0463-79-5624 FAX 0463-79-5625 E-mail kojima@sanlitsu.co.jp

企業DATA

住 所 〒252-0131 神奈川県相模原市緑区西橋本5-4-21
TEL 042-703-6106 FAX 042-703-6107
<湘南工場>
〒254-0014 神奈川県平塚市四之宮7-12-12
TEL 0463-79-5624 FAX 0463-79-5625
設立年月 2014年11月 資本金 300万円 従業員数 4名
ホームページ http://www.sanlitsu.co.jp/
代表メール info@sanlitsu.co.jp
主な保有設備 CO₂溶接機2台、汎用フライス、ボール盤各種
アーク溶接機、レーザー式3D測定器（導入予定）

代表より一言



代表取締役 小形 清

「ものある所に機械設計あり」機械は事物の
原点です。ものを抛り所としてソフトが生き
ネットが力を発揮します。
当社はその原点で亀の様に仕組みを支えます。

JET株式会社

JET Co., Ltd.

『人と技術の共存』をモットーに 最先端技術をサポートするプロフェッショナル

高精度ハイテク産業機器（製造設備、測定器、搬送機、ロボット等）の開発、設計、製造、評価。多軸ロボット【各種メーカー】を活用したシステムのインテグレート、微細穴加工（Φ0.03）を含む精密機械加工製品。



工場全体の『FAコンサルティング』 難ハンドリングワークへの対応『認識、ピッキング、位置決め、搬送』 自社開発のビジョンシステム搭載『高速搬送システム』

活人化、省人化を目的としたハイテク産業機器の要素である、ビジョン認識、検査、精密位置決め、高速搬送をテーマにロボットシステムを実現する。

顧客の運用、環境、を含め、基礎実験から最終製品までをサポートするシステムインテグレーターとして2017年度には経済産業省より「はばたく中小企業小規模事業者300社」、2018年度には「九都県市のきらりと光る産業技術」の相模原市代表企業として表彰をうけている。

また、FAのコンサルティングや構想設計を主業務としたグループ企業（㈱トランセンド）を有し、業界を問わず、自動化、ロボット化の導入サポートを積極的に取組み、多数の実績をあげている。



運用の自動化が難しいとされる食品業界において、工程を問わず積極的に取組、実績をあげています。

担当：代表取締役 遠藤 法男 TEL 042-761-3360 FAX 042-761-3401

企業DATA

住 所 〒252-0244 神奈川県相模原市中央区田名3371-27
TEL 042-761-3360 FAX 042-761-3401
設 立 年 月 1983年9月 資本金 3,000万円 従業員数 18名
ホームページ <http://www.jet-co.jp/>
代表メール n.endoh@jet-co.jp
主な保有設備 マシニングセンタ6台（5軸、高速回転機含む）
3D CAD（インベーター）2D CAD（AutoCAD）

代表より一言



代表取締役 遠藤 法男

システムインテグレーターとして、様々な分野での実績があります。現在は、業界最大手企業（コンビニエンスストア）と次世代のFAシステムを開発中（特許含）です。

株式会社シグマ工業

Shiguma Industry Co.,Ltd

お客様の想いをしっかりとヒアリングさせて頂き、
操縦性、耐久性、メンテナンス性を高めた
オーダーメイドマシンをご提案致します。

治工具及び省力化機械装置の設計・製造・販売（オーダーメイド）

リフロー炉の設計・製造・販売

各種試験装置の設計・製造・販売（トルク、荷重、衝撃、リーク、流量等）

電気制御盤製作、シーケンス制御

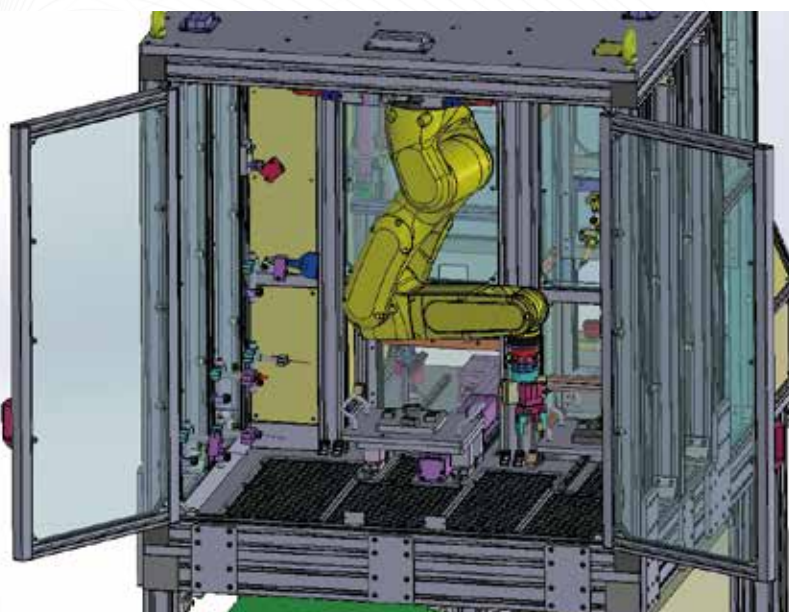

エアブロー洗浄装置

6軸ロボットを使用し、ワークのあらゆる方向からエアブローを行う装置です。
治具交換及オートハンドチェンジで汎用性を持たせております。



自動検査設備

ワークの流量測定とLOT番号刻印（CO2レーザー）を行う装置です。単軸ロボットとエアシリンダとの組合せで構成しております。ニーズに合った最適なシステムをご提案致します。

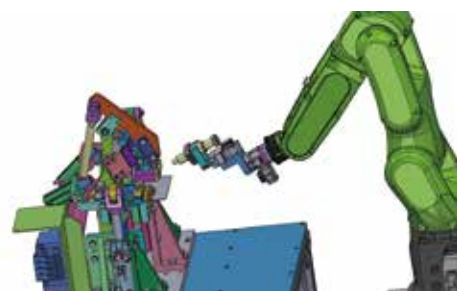

シャフト挿入ロボット

ワーク形状に応じて、柔軟に多種多様なハンドの設計を行います。

担当：代表取締役 沼澤 剛志 TEL 046-286-3611 FAX 046-286-3612 E-mail tsuyoshinumazawa@wind.ocn.ne.jp

企業DATA

住 所 (工場)〒243-0303 神奈川県愛甲郡愛川町中津6790-2
(本社)〒252-0344 神奈川県相模原市南区古淵1-34-6
TEL 046-286-3611 FAX 046-286-3612
設 立 年 月 1976年4月 資本金 500万円 従業員数 6名
ホームページ <https://www.shiguma.jp>
代表メール tsuyoshinumazawa@wind.ocn.ne.jp
主な保有設備 CADソフト(Solidworks:4台、Winstarcad:4台、Expertcad:1台) 汎用フライス盤:2台、汎用旋盤:1台、ラジアルボール盤:1台 アーク溶接器、ボール盤:2台、2tonフォークリフト:1台

代表より一言



代表取締役 沼澤 剛志

お使いになるお客様を第一に考え、シンプルかつメンテナンスし易いようオーダーメイドにて装置の設計製作を行います。またどんなものにも「Try」の気持ちを忘れずに取り組んでおります。

鈴徳工業株式会社

SUZUTOKU INDUSYRY CO.,LTD.

板金・製缶・ロボット教示を中心として、あらゆる分野をお手伝いします。

板金・製缶加工は大きさや材質に関わらずどんな物でも製作いたします。組立・配送・設置・解体なども請け負っています。また、ファナック製ロボットのティーチングに関しては出来ない事はほとんど無いと自負しています。

ロボット教示（産業ロボットシステムインテグレーター）

主にファナック製ロボットの教示を行っています。自動車会社やロボットメーカー内での豊富な教示経験を生かして困難な教示もこなします。①ハンドリング②2D・3Dビジョン③ナットランナー④シーリング⑤アーク溶接⑥スポット溶接⑦走行軸⑧ハンドチェンジなど。また、新規プログラム作成やプログラム改造などもお任せください。弊社で製作、組立、電気、教示、配送、設置まで一貫して請け負うことも可能です。



板金加工・製缶加工

架台・フェンス・カバー・ブラケットなど大きさや材質によらず製作します。アルミフレームも組み立てます。

トレーチェンジャー、パレットチェンジャー、コンベア、反転機など

無人稼働の強い味方を設計、製作、設置します。また簡易的なクリーンルームを既存設備上に設置できます。

担当：代表取締役 鈴木 義徳 TEL 090-9813-1929 FAX 042-633-4871 E-mail info@suzutoku.biz

企業DATA

住 所 〒252-0153 神奈川県相模原市緑区根小屋2107-2
TEL 042-785-6710 FAX 042-633-4871
設 立 年 月 1976年4月 資本金 300万円 従業員数 3名
ホームページ <https://www.suzutoku.biz>
代 表 メ ー ル 891@suzutoku.biz
主 な 保 有 設 備 レーザー加工機 シャーリングベンダー パンチプレス NCフライス 旋盤 半自動溶接機 アルゴン溶接機
コーナチャー バンドソー 4tトラック (2.8tクレーン付き) ハイビックリフト (高揚4m)

代表より一言



代表取締役 鈴木 義徳

弊社は昭和51年に横浜市で創業されてから45期目です。昨年相模原市緑区に工場を移転しました。

ステラ技研株式会社

Stella Robot Technology Inc.

高所作業ロボットの開発。

タコパッド® (電動吸着パッド)、ゴンドラ振れ止め装置、大型・小型壁面吸着自走ロボット (コンクリート・モルタル壁等)、吸着パッド開発、壁面吸着走行ロボット等の開発を行っています。



壁面吸着自走ロボット (大型ユニット式自走ロボット・小型自走ロボット) (弊社発明品)

大型はNEDOプロジェクト開発のインフラ点検ロボット。
小型はコンクリート面・風カブレード面の自走ロボット



ゴンドラ振れ止め安定装置 (弊社発明品)

高層建造物の垂直コンクリート・タイル壁面へ吸着可能なゴンドラ振れ止め装置。従来のレール敷設は不要。既設ゴンドラに容易に付設可能、可搬性があり他ゴンドラへ容易に移設可能。昇降時に建造物壁面に常時吸着し風の影響や作業反力からの揺れを防止する振れ止め装置。壁面吸着走行ロボットへ進化可能。りそな中小企業振興財団・日刊工業新聞主催第31回「中小企業優秀新技術・新製品賞」優良賞受賞。令和元年度、相模原市トライアル発注制度の認定商品。

タコパッド® (電動吸着パッド) (弊社発明品)

1充電で凹凸・屈曲ラフ壁面にも7～8時間連続吸着可能な、ハンディ・パッド。ゴンドラ、ロープワーク、風力発電塔等で利用。



担当：代表取締役 林 健治 TEL 042-783-4235 E-mail info@stella-rtec.co.jp

企業DATA

住 所 〒252-0131 神奈川県相模原市緑区西橋本5-4-21 さがみはら産業創造センタ内 desk10
TEL 042-783-4235
設 立 年 月 2004年6月 資本金 2,780万円 従業員数 2名
ホームページ stella-rtec.co.jp
代 表 メール info@stella-rtec.co.jp
主な保有設備 2D/3D-CAD、小型旋盤、小型CNC、3D-プリンタ等

代表より一言



代表取締役 林 健治

外資系コンピュータ会社を退職後永年の経験を踏まえ、独自製品を開発しています。何でもお気軽にご相談ください。

相菱エンジニアリング株式会社

Souryou Engineering Co., Ltd.

設計のプロ集団が誠心誠意ご支援します。

装置の構想から設計、製造支援、カタログ類の作成まで、一括請負(オンサイト、オフサイト)でも派遣(短期、長期)でも、ご希望にお応えします。

CAD教育も「企業向け家庭教師」をキャッチフレーズに、各種2D/3Dソフトを初心者から上級者まで、出張対応も含めオーダーメイドでお引き受けします。



本社設計室

個性派揃いの私たち設計チームが、各種CADを駆使して皆様の様々なご要望にきめ細かく対応します。

私たちの後ろには、三菱重工や関連会社の各分野で活躍した方々が控えており、難問をバックアップしてくれます。



本社CAD教室

最大12名が受講できるCAD教室です。

3日程度の短期講習から、6ヶ月の求職者支援訓練まで実施しています。

多彩な設計実務を長年経験した講師陣が、単なるCAD操作だけでなく設計のノウハウも指導します。

担当：代表取締役 中尾 真由美 TEL 042-776-4351 FAX 042-753-6345 E-mail sagami@souryou.co.jp

企業DATA

住 所 〒252-0231 神奈川県相模原市中央区相模原5-1-6
TEL 042-776-4351 FAX 042-753-6345
設 立 年 月 1990年4月 資本金 1,000万円 従業員数 80名
ホームページ <http://www.souryou.co.jp>
代 表 メール sagami@souryou.co.jp
主な保有設備 2D-CAD：Auto CAD、Micro CADAM
3D-CAD：Inventor、Pro E、Creo、CATIA

代表より一言



代表取締役 中尾 真由美

設立以来30年間、機械設計を主体とした技術屋集団として腕を磨き、人材のネットワークでお客様を支えてきました。最近はCAD教育や各種コンサルタント業務にも力を入れています。お困りのことがありましたら取りあえず声をかけてみてください。

株式会社ティアイティ

TIT Co., Ltd.

客先のご要望、ご予算に合わせて汎用ロボット、
専用自動機のどちらにメリットがあるか判断し御提案致します。

原子力計装装置、半導体製造装置、各種自動機（ロボット含む）、設計（機械、
電気、制御）から製作及びメンテまで行えます。



各種自動機

機構設計が持ち味ですので、汎用装置とは一味違った御提案をさせていただきます。シンプルイズベストの考えのもと、価格も抑えられる構造に注力します。

協業ロボットの御提案

人不足が叫ばれる昨今、将来はもっと深刻になると思われます。省人化に向けてラインでの作業に安全柵の必要のない協業ロボットを採用することが必須になってくると思います。価格面やスピード含め出来ることが限られている部分がまだありますが、ハンド部分に工夫を加え“使える”協業ロボットを御提案致します。

組立（配線）請負

普段から高精度が必要な組立を行っておりますので、どのようなものでも対応致します。半導体から原発、自動車、食品その他いろいろな分野を手がけておりますので、それぞれの分野の機微は理解しているつもりです。安心しておまかせください。



担当：代表取締役 田中 研 TEL 042-704-6755 FAX 042-704-6756 E-mail tanaka@titec.co.jp

企業DATA

住 所 〒252-0203 神奈川県相模原市中央区東淵野辺5-18-8
TEL 042-704-6755 FAX 042-704-6756
設 立 年 月 1996年5月 資本金 1,000万円 従業員数 10名
代 表 メ ー ル tanaka@titec.co.jp
主 な 保 有 設 備 NCフライス、旋盤、パーティクル測定器、バランスキーパー
振動計、3DCAD (ICAD、SOLIDWORKS)

代表より一言



代表取締役 田中 研

もともと自転式ウェーハ乾燥装置を多数出荷したことで、回転物にノウハウがあります。機構設計が強みですのでロボット技術に関しても一味違った御提案が出来ると自負しております。

「人とロボットの共生」を目指します

多関節・直交ロボットを組合せた省力装置、組立・溶接治具や搬送機器などの設計・製作及び設置〈神奈川県知事許可80215号 機械器具設置工事業、管工事業〉



自動車部品組立設備

多関節と直交ロボットを組合せた自動車部品の自動組立設備
従来、数人で行っていた組立作業を省力化することにより、オペレーター 1人に対応可能な設備となり、結果、省人化だけでなく生産効率UPにも繋がる効果が得られた。

バリ取り自動化設備

多関節ロボットを使用した自動バリ取り設備。
人が行っていた作業にロボットを導入する事により、重労働の負担軽減、作業の効率化が得られた。



担当：代表取締役 大貫 康裕 TEL 042-761-5321 FAX 042-761-5323 E-mail ohnuki@tmc-sagami.co.jp

企業DATA

住 所 〒252-0135 神奈川県相模原市緑区大島2260-2
TEL 042-761-5321 FAX 042-761-5323
設立年月 1987年5月 資本金 1,000万円 従業員数 15名
ホームページ <https://tmc-sagami.co.jp>
代表メール ohnuki@tmc-sagami.co.jp
主な保有設備 NCフライス、三次元測定機、横型フライス、切断機
2.8 t / 2 t 天井クレーン

代表より一言



代表取締役 大貫 康裕

「感謝」を理念に、お客様と一緒に人間の感性とロボットの技術が共に活躍するようなものづくりを進めて参ります。

有限会社テレビジネス

TeleBusiness Inc.

AIペットロボ、試作開発請負います。

IT、AI技術を活用するペット型ロボットの試作開発を、お客様のご希望を聞きながら具体化します。設計、部品調達、フレーム設計、構造部品類の3Dプリンタによる制作、組み立て、ソフト開発、外装制作まで全て社内で行います。



ニラメッコロボ

昨年の国際ロボット展で人気がありましたAI技術を活用したペットロボットの改良バージョンです。ロボットは対面する人の表情をAI技術で読み取り、その反応を目に表示し、頭や手の動きで感情を表現します。高齢者が表情豊かに生活する一助となり、認知機能低下予防に効果があると期待しています。介護施設などへの積極的な貸し出しも行います。

キャラロボ

可愛らしいペットの形をした広告展示向けロボットです。子供がロボットに気が付くことで、ロボットが持っているディスプレイにお客様の注意が向きます。広告展示にご利用ください。



担当：技術部 粕谷 譲 TEL 042-730-3550 FAX 042-730-3553 E-mail cap@job.tele.co.jp

企業DATA

住 所 〒252-0229 神奈川県相模原市中央区弥栄2-12-24
TEL 042-730-3550 FAX 042-730-3553
設 立 年 月 1997年2月 資本金 300万円 従業員数 2名
ホームページ <http://www.tele.co.jp>, <http://soft.tele.jp>
代表メール mizu@cosmos.ocn.ne.jp
主な保有設備 3Dプリンタ：MF-800（2台）

代表より一言



代表取締役 水澤 純一

NTT研究所特別研究室長、青山学院大学理工学部教授を経て現在サービスロボット開発に挑戦しています。将来ロボット開発をしたい若い世代から、昭和時代のエキスパート技術者まで、弊社見学はいつでも歓迎します。ご連絡ください。

有限会社中村電機

Nakamuradenki inc.

PLC制御、制御盤設計製作・リニューアルはお任せください

産業用ロボットのPLC制御設計、制御盤回路設計、タッチパネル画面設計及び製作、
制御盤内の各種部品交換や更新



PLCが旧式だとこんなリスクがあります

- ・PLCの故障により生産ラインがストップしてしまう
- ・故障したとき廃盤等により代替品が入手できない
- ・長期間電源を落とすと再立ち上げができなくなる
- ・設備の改造をしたいがソフトが変更できない

そうなる前に…「PLCリニューアル」

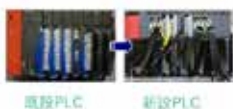

(有)中村電機におまかせください！

- ・各社廃盤機種を最新PLCに更新
- ・短時間での更新が可能
- ・タッチパネル・調節等更新もおまかせください！

こんなことでお困りのことはありませんか？

- ・更新したいが長時間生産がストップするのは困る…
- ・通信が含まれたシステムなので更新可能かわからない…
- ・納入時の資料や改造履歴の資料がない…
- ・更新後のドキュメントを整備したい…

ご安心ください！

信頼の実績でお客様のニーズにお応えいたします！



info@nakaele.co.jp

お問合せ



産業用ロボットのPLCラダープログラム、 タッチパネル画面設計

オーダーメイドに特化した特に自動車関係の産業用ロボットPLC制御が得意です。操作盤のタッチパネル画面設計も対応しています。三菱、オムロン、キーエンスといった国内メーカーのPLCツールソフトは保有しており、実績は各種搬送系や計測機関係のPLC制御のご依頼を多くいただいております。



各種制御盤の制御回路設計及び製作

各種制御盤を設計から部品調達、製作まで一貫して行います。部品交換、修理もご相談ください。

担当：営業技術部 中村 勝彦、牧田 真知 TEL 042-753-2709 FAX 042-769-3766 E-mail info@nakaele.co.jp

企業DATA

住 所 〒252-0331 神奈川県相模原市南区大野台4-3-28
TEL 042-753-2709 FAX 042-769-3766
設 立 年 月 1971年11月 資本金 300万円 従業員数 3名
ホームページ <https://www.nakaele.jp/>
代表メール info@nakaele.co.jp
主な保有設備 1.5tフォークリフト、AutoCADLT(電気図面作成)、PLC、
タッチパネルツールソフト(三菱、オムロン、キーエンス)、
ファナックロボガイド

代表より一言



代表取締役 中村 勝彦

これから生産現場自動化の流れは必須です。その自動化設備を弊社のPLC制御技術で様々なものづくりの現場を支えます。

日本サポートシステム株式会社相模原事業所

Japan Support System. Ltd., Sagamihara Office

世界No.1のファクトリー・イノベーター

ロボットSlerとして「ハードのものづくり」を得意領域としています。自動化・省力化を基軸とし、ロボット関連以外にも装置や治具などを手掛けています。更に、デジタル生産技術の提供やコネクテッドエンジニアリングを基軸とするTeam Cross FAに参画しています。

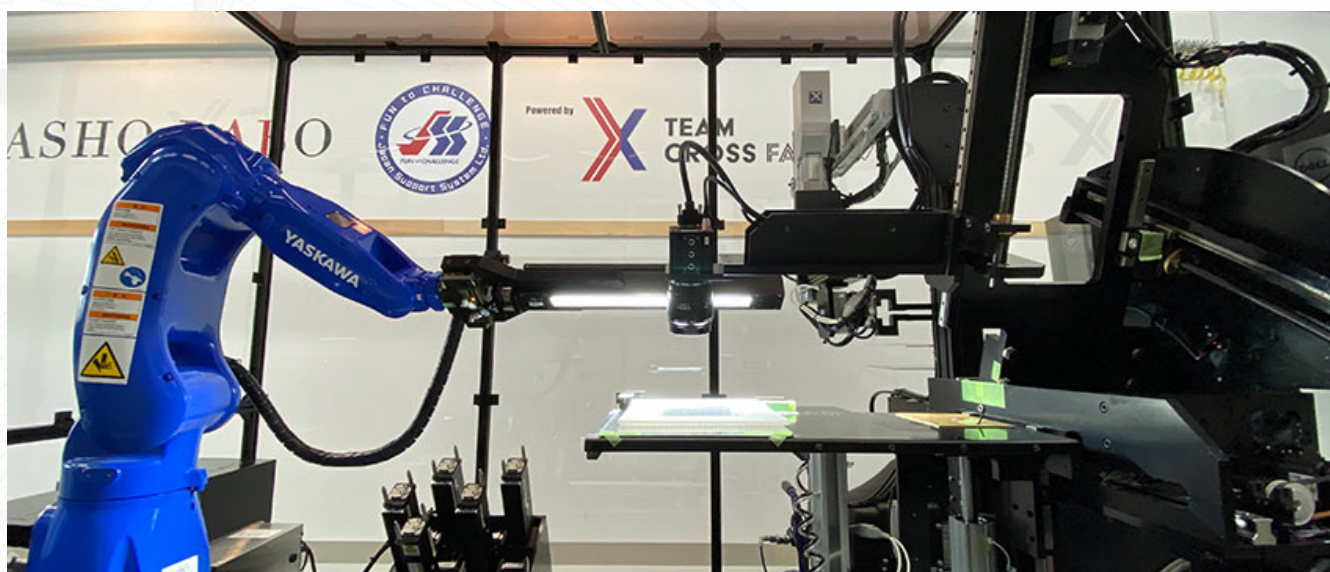

スマートファクトリー実現化

長年培ってきた製造技術とデジタル生産技術のシナジーによる差別化提案、及び技術力の高いあらゆる企業とのパートナーシップにより、生産ラインの上流から下流までトータルソリューションを可能としています。構想段階から技術スタッフがサポートを行い、FAやロボット、装置や治具に至るまでグローバルな視点を持ちながらお客様の全体最適をご提案します。

画処ラボ

2月に開所した日本唯一の画像処理施設。カメラ・照明・ソフトをマルチベンダーで選定でき、装置化までワンストップで対応可能。



担当：相模原事業所 阿部 理嘉 TEL 042-786-1552 FAX 042-786-1553 E-mail abe_m@jss1.jp

企業DATA

住所 相模原事業所 〒252-0243 神奈川県相模原市中央区上溝1880-2 SIC3-317
TEL 042-786-1552 FAX 042-786-1553
設立年月 1990年8月 資本金 8,000万円 従業員数 160名
ホームページ <https://jss1.jp/>
代表メール jss-marketing@jss1.jp
主な保有設備 AutoCAD、Inventor、IRONCAD、プロセスシミュレーション、Visual Studio 2017、ホイス式天井クレーン、高精度CNC三次元測定機、CNC付正面フライス、マシニングセンタ、CNC高速一軸加工機、普通精密旋盤、精密卓上旋盤、精密高速卓上旋盤、卓上ボール盤、タッピングボール盤、卓上面取機、内面取機、切断機、外形仕上機、プラストマシン、ADMAC-Parts 2次元CAD/CAM、Excel for OPC-UA Client

代表より一言



代表取締役兼CEO 天野 眞也

年々ニーズが高まるFA業界で仕事ができる毎日にワクワクしています。『工場を売るビジネス』で日本に元気を取り戻します。

日本電子工業株式会社

NDK Inc.

ロボットと搬送装置を高周波焼入れ装置に 組み込み省力化装置を提供いたします。

ワーク自動搬送システム付き高周波焼入れ装置を設計・製作いたします。
お客様の製品に合わせて設計を行い、省力化装置としてご使用いただけます。

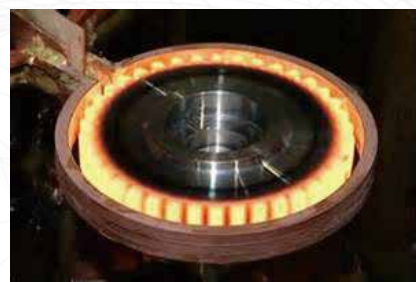

ワーク自動搬送システム付き 高周波焼入れ装置

当社の高精度な位置決め制御が可能な高周波焼入れ装置に、垂直多関節ロボットとワーク自動供給装置及びワーク自動排出装置を組み合わせたワーク自動搬送システム付き高周波焼入れ装置。従来の作業員による作業を、ロボットとワーク自動供給、自動排出装置により軽減することが可能です。お客様の製品に合わせて専用設計を行い、省力化装置として供給いたします。



担当：技術開発部 近藤 恭二 TEL 042-774-1233 FAX 042-773-1674 E-mail kj-kondo@ndkinc.co.jp

企業DATA

住 所 〒252-0239 神奈川県相模原市中央区中央3-14-7相模原セントラルビル4階
TEL 042-705-5850 FAX 042-705-5851
設 立 年 月 1957年4月 資本金 11,950万円 従業員数 200名
ホームページ <http://www.ndkinc.co.jp/>
代表メール contact-ndks@ndkinc.co.jp
主な保有設備 CADソフト、PLCソフト、オンロスコープ

代表より一言



代表取締役 竹内 博次

高周波焼入れ、プラズマ窒化、セラミック・DLCコーティングのサービスと製品を提供し、お客様の満足と信頼を通して社会に貢献してまいります。

株式会社ハイスポット

Hispot Co., LTD.

ロボット関連、センサー制御、 装置開発、スマホアプリをワンストップで対応します。

制御ソフトウェア・ファームウェアの受託開発、研究開発機関への技術サポート、
各種メーカーへAI・画像処理ソフトウェア技術者の派遣を行っています。

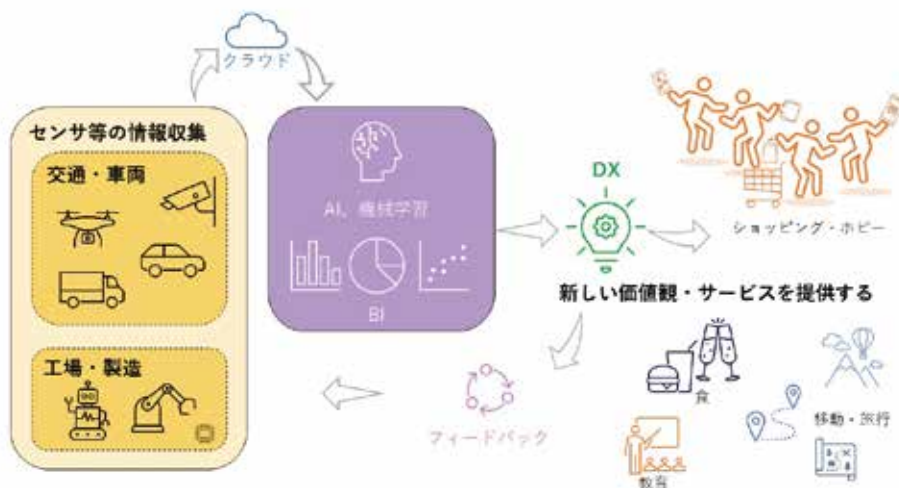

IT基盤を利用したシステム開発

BellaDatiやintra-martのIT基盤を利用して膨大なデータを迅速に活用することが実現できます。製造装置、検査装置、搬送システム、ロボットなどの稼働状況や、各端末から取得されるセンサの計測値などから必要な情報を整理し、経営に役立てることや、新しい価値観やサービスを提供することを支援します。



ファクトリーオートメーション

物流関係、半導体製造装置、省電力機器の製造・検査装置などを制御するシステム開発や、垂直多関節ロボット、直交座標ステージなどの制御プログラムを提供しています。

より良いもの作りをソフトウェアから支援します。

担当：サイバーフィジカルシステムユニット 長谷川 剛 TEL 042-702-2550 FAX 042-702-2551 E-mail tsuyoshi.hasegawa@hispot.co.jp

企業DATA

住 所 〒252-0303
神奈川県相模原市南区相模大野7-5-2 グリタア相模大野1階
TEL 042-702-2550 FAX 042-702-2551
設 立 年 月 1997年6月 資本金 2,000万円 従業員数 52名
ホームページ <http://www.hispot.co.jp>
代表メール sugimoto@hispot.co.jp

代表より一言



代表取締役 杉本 祥一

組込みソフト、業務系/制御系アプリ、Webシステム、スマートデバイス向けアプリなど、ソフトウェア開発において幅広く対応致します。

株式会社ビット・トレード・ワン

Bit Trade One, LTD.

基板設計から製造までお任せください。

電子基板の設計開発製造。PC周辺機器企画開発販売。電子工作キット企画開発販売。
IoT関係基板モジュール企画開発販売。



らくらく接続、
かんたん設置！

マイナスドライバー
だけで接続可能!!



ラズパイ入門ボード

非常に安価でパワフルなシングルボードコンピュータであるRaspberry Piを使いこなすための最初の一步を経験出来るボードです。
詳細な説明記事付きです。

特殊用途向け入力装置の設計製作

遠隔操作フォークリフト用操作機器、テレビ局放送用入力機器、産業機械用入力機器など、特殊な用途向けの入力装置を1品から設計製作致します。
アナログ入力やセンサ入力を使った入力機器も設計可能です。



担当：代表取締役 阿部 行成 TEL 042-785-2142 FAX 042-785-2143 E-mail info@bit-trade-one.co.jp

企業DATA

住 所 〒252-0243 神奈川県相模原市中央区上溝5-1-23
TEL 042-785-2142 FAX 042-785-2143
設 立 年 月 2010年1月 資本金 600万円 従業員数 14名
ホームページ <https://bit-trade-one.co.jp/>
代表メール info@bit-trade-one.co.jp

代表より一言



代表取締役 阿部 行成

1個から数万個まで、お客様のご要望に合わせた電子機器を設計から製造までワンストップで行います。
お気軽にお問い合わせください。

ドローンは可能性しかない

AIRWOLF DRONE SERVICEは、ドローンの産業促進を加速するために、ドローンスクールを通じて国交省の基準に基づいた飛行技術と包括申請許可を有するドローンパイロットを育成するほか、各産業に於けるドローンの活用に向け、ドローン空撮、建築調査・測量、ドローンの農業展開を軸に事業を展開しています。



[最新情報はfacebookをご覧ください]



ドローン空撮事業

ドローン空撮事業は、撮影効率が良く、短時間で多くの景勝地を撮影することが可能。そして空からの景観は人の好奇心を掻き立て魅力を創出します。

ドローンパイロット養成講座

国交相の許認可を受け作成した教材を使用したドローンスクール（無人航空機対象）を実施。

2日間でドローンの技術、航空法、空力学等を学び、修了後、国交相への包括申請を行います。

- 上空150m飛行可能 屋外ドローンフィールド完備
- 国交省の全国包括申請許可 取得
- 少人数制！飛行技術習得

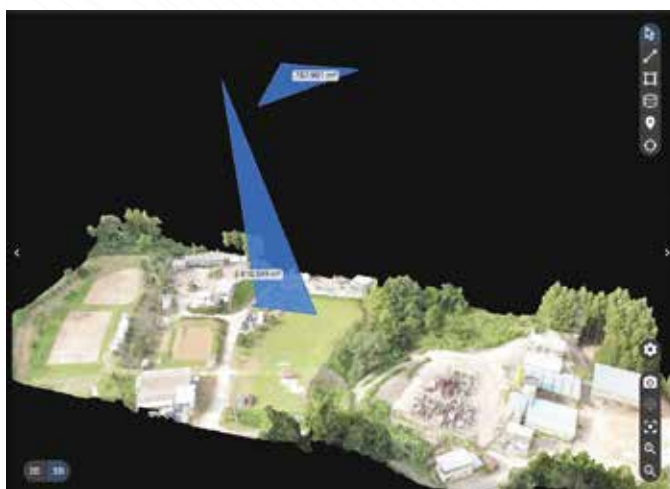

建築物・工作物等の調査や土木測量

建築関連業種でドローンによる調査は安全面とコスト面に優れています。また、土木測量分野に於いても効率性が高く今後の普及が期待されています。

担当：エアウルフ事業部 松下 龍太 TEL 046-256-9394 FAX 046-252-2232 E-mail airwolfsagamihara@gmail.com

企業DATA

住 所 〒252-0327 神奈川県相模原市南区磯部1176
TEL 046-256-9394 FAX 046-252-2232
設 立 年 月 2007年6月 資本金 300万円 従業員数 15名
ホームページ <https://drone.seimai-ki-fort.com/>
代表メール airwolfsagamihara@gmail.com
主な保有設備 PHANTOM4 PRO×5機 MAVIC2 PRO×1機
MAVIC2 ENTERPRISE DUAL×2機
MAVIC2 ENTERPRISE×1機 INSPIRE 2×1機

代表より一言



代表取締役 松下 龍太

『ドローンには可能性しか感じない！』
弊社はドローンの産業分野に於ける活用と普及に向けて、建築・農業・デザイン等の関連分野にも精通あるメンバーで相模原をドローン街にするべく事業を行っています。

富士機工株式会社

FUJI MACHINE & TOOL CO.LTD.

生産工場における自動化・省力化を お手伝いいたします。

縦型成型機の自動インサートシステム・自動車用コネクタ/民生用コネクタの組立機・端子台組立機・各種検査機・組立治具等



サーボプレスとロボットの組合せ設備

多軸ロボットを使用してサーボプレスへ仮組立品を供給し、圧入された製品を検査後取出し収納する設備です。



ターンテーブル式組立機

パーツフィーダにより供給された2部品を組み立てる設備です。

組立後カメラにて組立姿勢を検査し、NG品は排出し良品は箱に収納します。

サイクルタイム・1秒/ヶ

担当：代表取締役 杉本 和昭 TEL 042-760-8117 FAX 042-760-8127 E-mail sugi@fmt-co.jp

企業DATA

住 所 〒252-4318 神奈川県相模原市中央区上溝4487-9
TEL 042-760-8117 FAX 042-760-8127
設 立 年 月 1996年9月 資本金 1,000万円 従業員数 11名
ホームページ www.fmt-co.jp
代表メール sugi@fmt-co.jp
主な保有設備 汎用フライス盤・成形研磨盤・旋盤・ボール盤・工具顕微鏡

代表より一言



代表取締役 杉本 和昭

自動化システム構築をお客様と相談しながらBESTのシステムを提案し自動化設備を設計・製作致します。

扶桑精工株式会社

FUSO MACHINE & MOLD MFG. CO., LTD.

その仕事、ロボットに任せてみませんか？

当社は、ロボットを用いた工場自動化において重量物の運搬を得意としており、機械・電気設計から、部品製作・調達、組立、プログラム、据付、メンテナンスまで対応します。

くわえて、小型から大型設備の組立や小物から大物加工まで、幅広い分野でお客様のニーズにお応えします。

各種加工機へのワーク脱着ロボット、ワーク搬送ライン

生産ラインの自動化で重要な役割を果たすローダー、ロボットハンド、インデックステーブルなどの機械設計・製作と、シーケンス制御、モーション制御、ロボット制御などのソフト設計を全て自社内でまかなえる装置メーカーです。お客様との綿密な打合せにより、最適な生産ラインを構築し、効率的な自動化を実現します。



担当：営業部 杉田 茂 TEL 042-774-1101 FAX 042-774-1102 E-mail sugita@fuso-seiko.co.jp

企業DATA

住 所 〒252-0132 神奈川県相模原市緑区橋本台2-12-24
TEL 042-774-1101 FAX 042-774-1102
設 立 年 月 1947年1月 資本金 3,000万円 従業員数 84名
ホームページ <https://www.fuso-seiko.co.jp>
代 表 メール sugita@fuso-seiko.co.jp
主な保有設備 3次元サクシヨンプロー成形機1台、門型5面加工機3台、ターニングセンタ8台、立形M/C3台、横形M/C6台、N/C旋盤4台、立形ロータリー研削盤1台、平面研削盤2台、3次元測定器2台

代表より一言



代表取締役 前田 順也

これまで、金型づくりで培った自動化技術を現在では産業機械メーカーなどに外販しています。重量物の運搬は、当社にお任せください。

芙蓉実業株式会社相模原事業所

FUYO JITSUGYO Co., Ltd.

食品業界から航空産業まであらゆる製造業の 効率化をサポートします。

製造業の生産ラインの効率化・自動化を行う設備の製造・販売。産業用ロボット
(主にファナック製) を用いた設備を得意とし、生産ラインの自動化について、
ご提案からアフターサービスまでを行っております。



適用事例

- ・コンベアを止めずにワークを取り出すビジュアルトラッキングシステム (100ヶ/分～(ロボット1台あたり))
- ・3Dカメラを用いたバラ積み取り出しロボットシステム (20ヶ/分～(ロボット1台あたり))
- ・カメラ、3Dセンサを用いたロボットシステム
加工機へのワーク供給、排出ロボットシステムや移動式ロボットシステムなど
- ・力センサを用いた部品加工 (トリムや穴あけ)、部品組み立てロボットシステム
- ・協働ロボットを用いて、人と一緒に作業を行うロボットシステム
- ・FANUC FIELD system を用いた IoT 設備

ご提案・設計・設置・保守までお客様のニーズに合わせた自由な発想でシステムをご提供します。 芙蓉実業株式会社

担当：FA開発部 宮下 康 TEL 042-703-7755 FAX 042-703-7732 E-mail yasusim@fuyouj.co.jp

企業DATA

住 所 〒252-0131 神奈川県相模原市緑区西橋本5-4-21 SIC1 105号室
TEL 042-703-7755 FAX 042-703-7732
設 立 年 月 1966年4月 資本金 4,500万円 従業員数 96名
ホームページ <http://fuyouj.jp>
主な保有設備 (FA工場)FANUCROBOT LR-MATE他、天井クレーン2基、
フォークリフト1台
(相模原事業所) 3Dプリンター1台

代表より一言

代表取締役社長 山下 佐一郎

知能化ロボットを駆使して、相模原から国内製造業の皆さん
をもっともっと元気にしたいです！

星工業株式会社

HOSHI INDUSTRIAL CO.,LTD

顧客のニーズに合わせた装置を オーダーメイド設計製作！

各種省力化・自動機械設備の設計、製作、販売、プラスチック押出成型装置の設計、製作、販売、製薬関係自動機械設備の設計、製作、販売、各種OEM装置の製作



各種自動機械の企画・設計・ 製作まで一気通貫して 請け負います。

自社内に設計部門・加工部門・組立部門があり、顧客ニーズに合わせた装置を企画から販売まで一気通貫で請け負う事が出来ます。各部門がコミュニケーションを取り合うことによって、より良い製品作り・ノウハウの蓄積を心掛けております。我々の作り出す機械装置が人間に代わって様々な有益な仕事をこなしていく、そういう「ものづくり」を通して社会に貢献していきたいと考えております。

加工部門

設計部門で作成された図面にに基づき、汎用加工機やNC加工機を使い分け、高精度な加工を行います。

組立部門

1,000点を超えるパーツが細心の注意で組み付けられていきます。経験豊富なスタッフがあらゆる角度から製品を見つめます。

担当：営業技術部 新井 修 TEL 042-777-3366 FAX 042-777-3677 E-mail hoshi@hoshi-ind.co.jp

企業DATA

住 所 〒252-0245 神奈川県相模原市中央区田名塩田1-13-1
TEL 042-777-3366 FAX 042-777-3677
設 立 年 月 1948年6月 資本金 3,000万円 従業員数 26名
ホームページ <http://www.hoshi-ind.co.jp>
代表メール hoshi@hoshi-ind.co.jp
主な保有設備 立型マシニングセンタ1台、NC横中ぐり盤1台、NCフライス盤3台、
正面旋盤1台、旋盤4台、ラジアルボール盤1台、ボール盤5台、帯鋸盤2台、
5t走行クレーン1台、2.5t走行クレーン2台、CADシステム5台

代表より一言



代表取締役社長 田中 裕二

社会のニーズ・顧客のニーズに応じて自動機械設備を設計・製作しております。自動化でお困りでしたら、お気軽に御相談ください。

マイクロテック・ラボラトリー株式会社

MICROTECH LABORATORY INC.

マスタースレーブに最適！「 μ DDモータ」

ロータリエンコーダ「マイクロエンコーダ」・

ギヤレスACサーボモータ「 μ DDモータ」の設計・製造・販売



小型ギヤレスACサーボモータ「 μ DDモータシリーズ」

【小型・軽量】

外径 ϕ 13mm、 ϕ 21mm、 ϕ 30mm、 ϕ 40mm、 ϕ 60mm、 ϕ 70mmでいずれも小型・軽量設計。

【高トルク】

高密度巻線技術により従来の5倍（同サイズ比）のトルク密度を実現。

【高分解能エンコーダ搭載】

自社製高分解能エンコーダを一体組込み、高精度位置決めの特化。



超小型サーボドライバ「MC-200Cシリーズ」

ロボットへの組込みに特化した、超小型サーボドライバを発売しました。

<主な仕様>

外形：35×30×14mm 対応モータ：PM型三相ACサーボモータ

供給電源：DC24V～60V 定格出力電流：3.5Arms

※本製品は、国立研究開発法人新エネルギー・産業技術総合開発機構（NEDO）の委託業務の結果得られた成果であり、慶應義塾大学ハプティクス研究センター・野崎研究室のご協力を得て開発されました。

担当：代表取締役 二関 智司 TEL 042-746-0123 FAX 042-746-0960 E-mail mtl@mtl.co.jp

企業DATA

住 所 〒252-0318 神奈川県相模原市南区上鶴間本町8-1-46
TEL 042-746-0123 FAX 042-746-0960
設 立 年 月 1981年2月 資本金 4,250万円 従業員数 69名
ホームページ <https://motor.mtl.co.jp>
代表メール mtl@mtl.co.jp
主な保有設備 オシロスコープ、回転治具、自動検査装置、自動巻線機

代表より一言



代表取締役社長 二関 智司

μ DDモータはヒューマノイドロボット、研究開発用途等、幅広い用途でご利用いただいております。ホームページでは採用事例の動画を随時アップしておりますので、ぜひご覧ください。

株式会社ミクロボ

MICROBO CO.,LTD.

豊富な自動化実績から、 お客様に合わせた自動化システムを ご提案させていただきます。

自動化システムはワーク交換から工作機械外で測定機を使用し測定、原点だしを行う外
段取りシステム等ユーザー様のニーズに合わせてご提案が可能です。



ワーク交換装置

ミクロボ10周年の節目に開発したチェンジャーです。
中央に多関節ロボットを搭載することで搬送自由度を拡大しています。
各種工作機械・放電加工機等へ接続可能であり、ワークだけでなく
ツールの交換も可能となっております。
左右2台の機械へ接続が可能となっております

担当：北村 竜明 TEL 042-851-4470 FAX 042-851-4489 E-mail kitamura@microbo.co.jp

企業DATA

住 所 〒252-0206 神奈川県相模原市中央区淵野辺1-21-19
TEL 042-851-4470 FAX 042-851-4489
設 立 年 月 2003年10月 資本金 3,500万円 従業員数 20名
ホームページ <https://www.microbo.co.jp/home>
代表メール info@microbo.co.jp
主な保有設備 V33i, VM7, ROBODRILL等

代表より一言

代表取締役 黒澤 鉄哉

これからもユーザー様のご要望にお応え出来る商品の開発を
続けて参ります。

株式会社ミナミ工機

Minami Koki Co., Ltd.

全国のメーカー×相模原のモノづくりで化学反応を起こす!!

機械工具総合商社として、切削工具、伝導工具、その他ものづくりに係る副資材を、販売しております。その豊富な仕入れルートからサプライヤーとして市内企業様を中心に、ご支持頂いております。

市内SIerとロボット並びに周辺機器メーカーとの交流会を行っております!!

ロボット革命が叫ばれてから、様々な商品・サービス・技術が世に生まれましたが、その全てが使い手や担い手と繋がっているわけではありません。それを繋げる役目を、創業45年を超えるミナミ工機のネットワークが担います。その取り組みの一環として、全国のメーカーさんと相模原のSIerさんの勉強会並びに交流会を行っております。

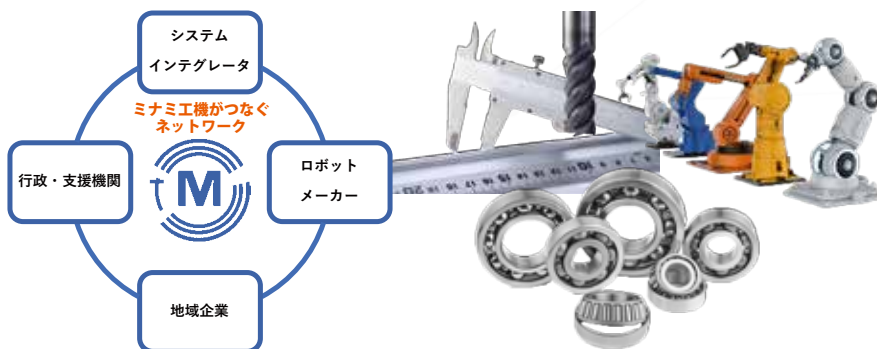

地域密着商社としての役割

より良い商材を求めるSIerと売り込みたいメーカーを引き合わせるだけでなく、支援したい側の行政との橋渡しもしております。それらをつなぎ化学反応を起こすのが弊社の役割です。

担当：南 篤史 TEL 042-757-3160 FAX 042-756-8056 E-mail atushi@minamikouki.co.jp

企業DATA

住 所 〒252-0237 神奈川県相模原市中央区千代田4-5-19
TEL 042-757-3160 FAX 042-756-8056
設 立 年 月 1973年 資本金 1,000万円 従業員数 8名
ホームページ <http://www.minamikouki.co.jp>
代表メール atushi@minamikouki.co.jp

代表より一言



専務取締役 南 篤史

地域密着の商社として意識しているのは、ステークホルダーの皆さん全員を勝たせる事です。情報や流通の優位性で自社だけが勝利するという時代は終わりました。共に相模原で勝どきをあげましょう!!エイ、エイ、オー!!!

株式会社メディアロボテック

Media Robo Tech Inc.

ロボット関連、VR、AIなど新技术を応用した 様々なシステム開発を行います

Windows関連の各種システム、ファームウェアから3D-CG、クラウドまで、様々なシステムの開発にワンストップで対応

力制御技術、産業用ロボットなどを活用した自動化システム、RTK・ビーコン測位による高精度自動走行ロボット、ロボットアプリなどのシステム開発



力（インピーダンス）制御を用いた各種自動化システムの開発

力制御を活用することで研磨などにおける押あてや、ギャップの小さな穴に棒を差し込む嵌合といった位置制御のみでは難しい作業をロボットアームにより自動化します。また、一歩進んだ活用方法として、力制御による対象物体の形状認識や探索動作に応用、従来難しいとされていた人手作業の自動化にも取り組んでいます。関連分野として、ハプティクスデバイスを利用してロボットアームを遠隔操作することにより、人の実作業を元にティーチングデータを作成する研究も行っています。

ステッピングモーター用インピーダンスコントローラー

トルク制限機能付ステッピングモーターをリアルタイム制御して、モーターでバネのような動きを簡単に実現します。



RTK測位による自動走行ロボット (東京都立大学と共同開発中)

±2cmの高精度測位により、屋外における様々な作業の自動化に活用できる自動走行ロボットです。

担当：代表取締役 金沢 勇 TEL 042-750-6515 FAX 042-750-6515 E-mail info@mediarobotech.co.jp

企業DATA

住 所 〒252-0237 神奈川県相模原市中央区千代田7-6-11
TEL 042-750-6515 FAX 042-750-6514
設 立 年 月 1993年11月 資本金 1,000万円 従業員数 10名
ホームページ <http://www.mediarobotech.co.jp>
代表メール Info@mediarobotech.co.jp
主な保有設備 開発用PC (20台)、サーバー (5台)、ロボホン、
DENSROロボットアーム
(相模原市ロボット導入モニター調査事業による貸与品)

代表より一言



代表取締役 金沢 勇

20年以上の開発実績がある各種センサー／モーターなどのハードウェア制御技術、3D-CGや3次元データ処理技術を核に、5年前より積極的にロボット事業に取り組んでいます。

株式会社MEMOテクノス

MEMO Technos Inc.

「あなたのしたいをカタチにします」

協働型ロボット+AGVシステムや、専用自動機、周辺機器や特注ユニットの開発を得意とする、省人化システムの総合ソリューションメーカー。お客様のご要望に応じて、ロボットの選定から仕様化、設計、製造、設置、保守メンテナンスまで弊社で一括対応いたします。



Lux Pro (ルークスプロ)

LuxProは、自立移動型ロボットでは珍しい双腕型協働ロボットとAGVを組み合わせたハイブリッドロボットシステムです。

双腕型ロボットの採用により、複雑な作業への対応力を持たせたモデルとなります。

工程間搬送、バッテリーマネジメント、生産設備側のシステムとの連携など付加価値が高い制御を実現いたします。



MIR
A BETTER WAY



大喜産業株式会社

担当：モノづくり事業部 執行役員 富岡 一人 TEL 042-810-0130 FAX 042-810-0140 E-mail k.tomioka@memotechnos.co.jp

企業DATA

住 所 〒252-0331 神奈川県相模原市南区大野台1-5-2
TEL 042-810-0130 FAX 042-810-0140
設立年月 2006年10月 資本金 500万円 従業員数 15名
ホームページ <https://www.memotechnos.co.jp/>
代表メール com@memotechnos.co.jp
主な保有設備 機械設計CAD (3D・2D)、3Dプリンター (MakerBot Replicator)、FTB試験装置、FFTアナライザ、スペクトラムアナライザ、音響振動解析システム、防音室

代表より一言



代表取締役 渡邊 将文

専用機を中心に自動機を特注開発してきました。アイデアと工夫でお客様の「したい」を「カタチ」にします。自動制御技術を利用した省人化は弊社におまかせください！

ユタカ精工株式会社

YUTAKA SEIKO Co.Ltd

チャレンジする会社！モノ造りで社会をユタカに！！

金属・樹脂機械部品製造メーカー

独自のネットワークにより部品加工のみならず、トータルサポート可能。

神奈川県優良工場表彰

これぞ中小企業のロボットシステム！協働ロボットとからくり装置でコストを抑制

「からくり」を駆使して30年前の工作機械を操るユニバーサルロボット「UR3」

「ハンド」他周辺部品は弊社製造。



担当：代表取締役 豊岡 淳 TEL 042-761-5018 FAX 042-761-4766 E-mail toyooka@yutaka-seiko.co.jp

企業DATA

住 所 〒252-0244 神奈川県相模原市中央区田名2053-3
TEL 042-761-5018 FAX 042-761-4766
設 立 年 月 1979年1月 資本金 1,000万円 従業員数 10名
ホームページ <https://www.yutaka-seiko.co.jp/>
<https://www.special-order-flange-production.com/>
代 表 メ ー ル info@yutaka-seiko.co.jp
主 な 保 有 設 備 NC旋盤、マシニングセンター

代表より一言



代表取締役 豊岡 淳

NC旋盤、マシニングセンターによる金属切削加工専門に創立し、40年の実績があります。
板金、溶接、表面処理、熱処理からアッセンブリ（組立）にいたるまでトータルサポートいたします。ファブレス企業のお客様からは加工する側からコストダウンのご提案をさせていただいておりますので特に好評いただいております。ユタカ精工は、貴方の自社工場として短納期、高品質、低価格にチャレンジしています！！

株式会社ユニテックス

UNITEX Corporation

創業以来、一貫してトータルストレージソリューションを提供しています

多種多様な業界において、“資産”である重要データを保存・管理するためのデータストレージシステムのソフトウェア・ハードウェアの開発・製造・販売・保守を行なっています。「マルチ光ディスクシステム」、「大量の配布用DVD/CD一括集中作成システム」、「金融システムソリューション」等をご提供しております。

マルチ光ディスクシステム ODA1400シリーズ

高性能ロボットメカと高信頼の業務用プロフェッショナル光学ドライブ最大4台搭載し、200枚のCD/DVD/BD自動連続データ書き込み・読み込み・ラベル印刷が可能です。官公庁・金融機関・企業でのBDへのアーカイブ・高セキュリティデータの配布、医療現場での電子カルテや画像データなどの医療配布メディア作成、大量の光ディスクデータの読み込み・マイグレーション等に活用されています。

7インチタッチパネルで簡単操作

- ・登録ジョブの簡単実行
- ・ドアとスタッカの状態をグラフィカルに表示
- ・実行中のジョブ進捗を表示

UNITEX FASTDVD Publisherソフトウェア

- ・簡単なGUI操作で連続自動メディア作成
- ・コマンドラインによるバッチ処理で可能なシステム連携
- ・LAN接続によるネットワーク経由での実行も可能



担当：取締役 小杉 恵美 TEL 050-3386-1242 FAX 042-710-4660 E-mail sales@unitex.co.jp

企業DATA

住 所 〒252-0305 神奈川県相模原市南区豊町15-3 ユニテックス第二ビル
TEL 050-3386-1242 FAX 042-710-4660
設 立 年 月 1990年10月 資本金 9,000万円 従業員数 60名
ホームページ <https://www.unitex.co.jp/>
代 表 メ ー ル sales@unitex.co.jp
主な保有設備 ユニテックス第一ビル（町田市）
ユニテックス第二ビル（相模原市）

代表より一言



代表取締役 土田 義徳

当社は創業当初より「世の中にないものをつくる」をモットーに当社独自開発のアーカイブソフトウェアや世界初のUSB接続LTOテープ装置等を創り出してきました。引き続き、グローバルにストレージソリューションを提供していきます。

株式会社ライト

Right co., Ltd

三菱電機、FANUC、DENSOのロボットはお任せください！

三菱電機、FANUC、DENSOのロボットをはじめ各種FA関連機器の販売窓口として、地域の製造業各社様にご愛顧頂いています。新しくロボット導入をご検討される際はぜひ一度ご相談ください。

ファクトリーオートメーションの総合商社

「ライト」の創立以来
50年にわたり培った Factory Automation のノウハウを結集し
製造業に関わる様々なシーンに
最新のシステム提案から機器の販売まで
お客様をトータルにご支援いたします。



市内Sierの企業様と連携し、 より良い自動化のお手伝いを致します。

相模原で30年以上に渡り、製造業の自動化に携わって参りました。そのネットワークを活用し地域のSier様、装置メーカー様とタッグを組んで、より良い自動化のお手伝いを致します。

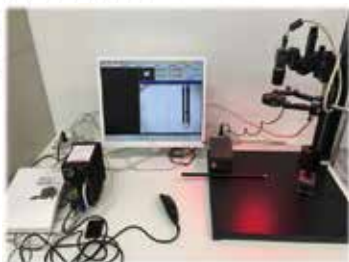

画像処理テスト用ラボルームで 当社SEによる画像検証をサポートします。

当社SEがロボットハンドリングや検査工程の画像処理検討のお手伝いを致します。画像処理のテスト、レポート作成など導入前検証はお任せください。



無償PLC講習を実施中！各種FA講習も開催します。

八王子のラボルームで定期的に三菱電機のPLCラダープログラムの基礎研修を無償で行っております。またロボットや画像処理の基礎プログラム講習も実施出来ますので、ロボットや画像処理導入検討にご活用ください。

担当：相模原営業所 中村 泰一郎 TEL 042-744-9831 FAX 042-743-9276 E-mail nakamura431@fa-right.co.jp

企業DATA

住 所 〒252-0311 神奈川県相模原市南区東林間5-17-1
TEL 042-744-9831 FAX 042-743-9276
設 立 年 月 1963年11月 資本金 6,300万円 従業員数 71名
ホームページ <https://fa-right.co.jp>
代表メール info@fa-right.co.jp
主な保有設備

代表より一言



代表取締役 山口 友宏

『お客様第一主義』これが創業以来50年以上の永きにわたり、弊社に受け継がれてきたポリシーと言えます。アフター・ビフォーサポートにも努め、さらなる飛躍と、チャレンジを目指していきます。

株式会社リガルジョイント

REGAL JOINT CO., LTD.

IoTを活用した自動制御システム提案へ

基幹事業である流体機器の流量計は、装置の冷却水の流量を監視する計測器として使用されている。全体的なシステム提案として、計測機器からの信号を得て、冷却水の流量を自動調整するバルブ機構（弁やモーター、ギヤなど）を始め電子制御基板、通信機器、クラウドを組み合わせ、自動制御管理システムを実現化。



冷却水の自動制御（ワールドマニホールドキーパー）

冷却水を分配するマニホールドに流量計とモーターで駆動する調整バルブを搭載し、監視データを基に自動で調整する制御や遠隔からの指令を受けて制御するシステムを協業企業とのネットワークを活かし製品化。

- 協業ネットワークの活用：当社の製品を監視機器としてセンサ部とし、駆動機構、電子制御、通信制御を協業企業と連携しそれぞれの強みを活かした複合技術により実現
- 人員作業の削減：人の手作業で計測機器の値を確認し調整する作業を自動化し削減
- 予防保全：監視機器から警報が出力される前に、条件変化に対応した自動制御によるシステムダウンの予防

計装管理システムのIoT化の構築

計測・監視機器をセンサとして、各種計測データをクラウド上で一元管理。

計測データを基に設定プログラムに合わせた自動制御や遠隔操作が可能な制御システム



双腕型ロボットを活用した自動刻印

継手の製造ロボット管理のためにレーザーマーカーで刻印する作業を自動化。

チャッキング部やパートレーは協業企業との連携により実現。

担当：新規事業推進室 土井 俊男 TEL 042-756-7567 FAX 042-752-2004 E-mail t_doi@rgl.co.jp

企業DATA

住 所 〒252-0331 神奈川県相模原市南区大野台1-9-49
TEL 042-756-7567 FAX 042-752-2004
設 立 年 月 1974年7月 資本金 5,760万円 従業員数 58名
ホームページ <http://www.rgl.co.jp/>
代表メール info@rgl.co.jp
主な保有設備 双腕型産業用ロボット「NEXTAGE」、小型切削加工機「ロボドリルα-D21LiB5」
実流評価試験装置、水加圧耐圧試験機、耐食性試験機、画像寸法測定器、酸素ガス発生器
オゾン発生器、アークスポット溶接機、超音波洗浄機、強アルカリ電解水生成機

代表より一言



代表取締役 稲場 純

流量計のセンシングやバルブの自動制御・駆動の技術、また、IoTを活用して、今後もロボット事業に参画して参ります。

レボックス株式会社

REVOX, Inc

光で未来を変えていく。

光製品の開発・設計・製造、及び画像計測、検査システム開発、及び、画像処理用機器販売

マシンビジョン事業・ヘルスケア事業・アグリカルチャー事業



3D計測用レーザー式高速センサー

堅牢・ハイスピード・高精細の3D計測用レーザーです。ロボットアームへの取り付け可能な小型、IP67対応の堅牢な筐体です。世界最速クラスのハイスピード、高解像度対応のモデルを多数取り揃えています。視野幅7～1000mmまで幅広いレンジで、高精度の計測を実現します。



OPTAGIS「オプタギス」～自動光学条件構築ロボット～

外観検査において非常に重要な光学系（カメラ・照明の角度や距離）を自動で構築。熟練者のスキルに依存していた業務を自動化

ディープビジョン

従来ルールベースの画像処理では実現不可の外観検査を、ディープラーニングの活用により自動化します。

担当：マシンビジョン営業部 寺崎 直彦 TEL 045-548-8172 FAX 045-548-8568 E-mail info@revox.jp

企業DATA

住 所 〒252-0243 神奈川県相模原市中央区上溝1880番地2 SIC-3内
TEL 042-786-0371 FAX 042-786-0372
設 立 年 月 2001年1月 資本金 5,570万円 従業員数 70名
ホームページ <http://www.revov.jp/>
代表メール info@revov.jp
主な保有設備 AT製3Dレーザー形状計測機、Makros-Cf 三次元自動欠陥検出装置、表面観察系設備、クリーンブース、各種カメラ、各種レンズ、自社製光源

代表より一言



代表取締役CEO 三留 正浩

画像処理用検査光源メーカーです。検査用光源を軸に光学系構築と画像処理技術、ディープラーニングの活用による自動化を促進します。

メイド・イン・さがみはらが拓く ロボットイノベーション 企業・まち・人を育てる

ロボット利活用まちづくり



生活支援ロボットの社会実装プロジェクト

トヨタの生活支援ロボット「HSR (HumanSupportRobot)」の社会実装プロジェクトに参画し、特別養護老人ホームなどで実証実験を行っています。



さがみはら ロボットガーデン

未来のロボット産業人材を育てる小学生対象のイベントを実施しています。

- さがみはらロボットクリエイター教室
- 夏休み親子ドローンの教室



一日限りの“さがみはらロボット大学校”

さがみロボット産業特区プレ実証フィールドで相模原市のロボット事業の全容を1日で体験できるイベントを開催しました。

共催：神奈川県

- 基調講演には千葉工業大学未来ロボット技術研究センター (fuRo) 所長 古田貴之氏が来場
- ロボット企業の文化祭「ロボットビジネス学部」
- 親子でロボットの組立てやプログラミングを体験「ドローン学部」「クリエイター学部」
- 「神奈川県ロボット体験キャラバン」「プレ実証フィールド説明会」を同時開催



相模原市のロボット事業

産学官連携ロボット人材確保事業

相模原市・相模原商工会議所では、相模原市内ロボット企業の人材確保と市域へのロボット人材定着・流入を図ることを目的に「産学官連携ロボット人材確保事業」を実施しています。

市内ロボット企業の採用力強化につなげるため「相模原×ロボット」に特化した求人情報サイト『さがみはらロボットキャリア』の運営や、学生や求職者等に直接的に市内ロボット企業の魅力を伝える『さがみはらロボット企業見学ツアー』などを通じ、市内ロボット企業の人材確保に寄与しています。

▶『さがみはらロボットキャリア』

HP / <https://www.sagamihara-robot.com/>

事務局 / 相模原商工会議所 産業振興課 (相模原市委託事業)

Mail : sinkou@sagamihara-cci.or.jp



その他ロボット事業



さがみはらロボット導入支援センター

「さがみはらロボット導入支援センター」では、自動化・ロボット導入等による生産性向上に取り組む企業の皆様をご支援しています。経験豊富なコーディネーターによる自動化相談は、相模原市内外を問わず受け付けており、市内ロボットSler等と連携したマッチング支援も行っています。また、「ものづくり企業のための生産プロセス改善講座」や「ロボットSler養成講座」など、ロボットに携わるエンジニアの育成を目的とした各種研修・セミナーも開催しています。

ロボットSler養成講座

10日間にわたる実践的なカリキュラムを通して、ロボットSlerとしての底力アップを目指します。実際の自動化案件を題材としたグループワークが特徴で、自動化・ロボット導入に携わるエンジニアに必要な「構成力」「企画提案力」「プロジェクト管理能力」を磨きます。

事務局 / 株式会社さがみはら産業創造センター

mail : robot-center@sic-sagamihara.jp

HP : <https://www.sic-sagamihara.jp/robot/>





さがみはらロボットビジネス協議会

〒252-0239 神奈川県相模原市中央区中央 3-12-3 (相模原商工会議所)

TEL : 042-753-8136 FAX : 042-753-7637